

BOURSE MACHINE-OUTIL

DE LA

www.bourse-machine-outil.com

 **Sous-traiter.com**
Annuaire et Appels d'offre
de la sous-traitance industrielle

N° 121

Mars - Avril 2024

Grand choix d'équipement de production neuf et occasion

WELE

WELE MECHATRONIC Co., LTD

Société d'alliance Stratégique **TOYODA**

Centres d'usinage verticaux à col de cygne
et à portique



OREE LASER

Machines de découpe laser fibre monatable
ou double table pour tôle et tube
Machines de découpage, soudage et découpe 3 en 1



LGMO GAS

Le gaz industriel autrement
Générateur d'azote haute pureté pour unité de
découpage, soudage et inertage.

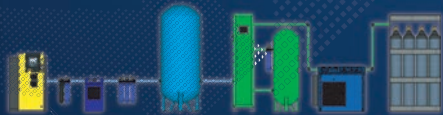

LGMO 95

Achat Vente Machines Outils
Conseils en investissement

Hall 6 / U134

 **LE SALON
GLOBAL
INDUSTRIE** DU 25 AU 28
MARS 2024
PARIS BOULEVARD



Gerbeurs autonomes



ACCURL

Cisaille Guillotine hydraulique et Presse Plieuse
Hydraulique de 3 à 8 axes CNC CYBELEC
ou DELEM



SAY-MAK

METALWORKING MACHINES

Machines de tôlerie :
Cisaille guillotine mécanique
Cintreuse à galets
Poinçonneuse universelle
Rouleuse mécanique et hydraulique



 06 07 68 86 74 / 01 39 99 52 85

 lgmo95@orange.fr

 www.lgmo95.com

 Siège : 53 Rue de la Chaussée d'Antin - 75009 PARIS
Dépôt : ZAC des Portes de l'Oise - Bât D6
326 Rue Henri Becquerel - 60230 CHAMBLY

 Etablissement secondaire
23 Rue du Froust - 29000 QUIMPER
Tél : 02 98 82 30 55

OFFRE SPÉCIALE GLOBAL INDUSTRIE 2024



EXCELLIUM PACK



Laser GWEIKE LF3015P Monotable

Source Raycus 3 Kw *

Découpe de l'acier jusqu'à épaisseur 20 mm
Découpe de l'inox jusqu'à épaisseur 8 mm



Presse Plieuse UPTEC E-bend 3100 x 135T

4 Axes Y1-Y2-X-R + bombage auto
CN Cybtouch 12 graphique 2D tactile
Lasers de sécurité AKAS – Normes CE

Prix du lot : **105 000 € H.T** au lieu de 120 000€
soit **1600€/ mois** sur 84 mois

BASIC PACK



Cisaille UPTEC S-SHEAR 3106

Capacité de coupe acier 6 / inox 4mm
CN Cybelec Cybtouch 8
Réglage du jeu entre lames auto



Presse Plieuse UPTEC Bbend 3100x135T

3 Axes Y1-Y2-X + bombage auto
CN Cybtouch 8 graphique 2D tactile
Lasers de sécurité AKAS – Normes CE

Prix du lot : **80 000 € H.T** au lieu de 90 000€
soit **1200 €/ mois** sur 84 mois

www.ct-mo.fr

Offre valable jusqu'au 30/06/2024
* Puissances disponibles 1 à 6 KW

Sous réserve d'acceptation de votre dossier par notre partenaire financier.

La plus forte diffusion GRATUITE
sur la machine outil :

- Mécanique de précision
- Outilleurs
- Mécanique et outillage de précision
- Décolletage
- Tôlerie
- Découpage - Emboutissage
- Chaudronnerie
- Traitement de surface
- Injection plastique
- Moule
- Enseignement technique
- Consommables et outils

ÉGALEMENT VISIBLE SUR NOTRE SITE INTERNET
www.bourse-machine-outil.com

Pour recevoir **GRATUITEMENT** la revue :

nous adresser un mail avec toutes
vos coordonnées :

contact@bourse-machine-outil.com

OU

faire la demande sur notre site internet,

www.bourse-machine-outil.com

rubrique : "recevoir le journal"

Ensemble , équipons votre réussite

Mazak

VTC 200 C II - PC FUSION 640 M , 2007

VTC 300 C II - PC FUSION 640 M , 2014

VTC 530 C - SMOOTH , 2018

HCN 8800 - MATRIX , 2011

HCN 5000- SMOOTH , 2021

INTEGREX I 400 - MATRIX II , 2014

CT 4500 M - PC FUSION , 2006

QT NEXUS 250 MY - MATRIX , 2008

QT NEXUS 250 MS - MATRIX II , 2013

QT NEXUS 200 MS - MATRIX II , 2014

QT NEXUS 200 MSY - SMOOTH , 2022

QT COMPACT 200 MY - SMOOTH C , 2016

QT COMPACT 300 MY L - SMOOTH C , 2018

MULTIPLEX W 200 - MATRIX II , 2019



Tel : 04 74 83 60 38

gematec@gematec-france.fr

www.gematec-france.fr



Travis

Depuis 1977.

Après plus de **25000 machines** vendues à travers le monde.
Nous construisons l'avenir à vos cotés dans nos 3 ateliers
de plus de **21000 m²**



Des machines parfaitement paramétrées avec notre partenaire **FAGOR** AUTOMATION afin de vous proposer les machines les plus conviviales du marché.



Centres d'usinage



Centres de tournage



Tours à banc plat



Centre de perçage



Augmentation de productivité
Équipez votre machine **TRAVIS**
avec un bras manipulateur
pour le chargement et le déchargement de vos
pièces avec le robot collaboratif **OMRON**
Votre machine devient autonome.



France Centre
Tél.04 77 73 00 82
mail: cmo42@machine-cmoi.com

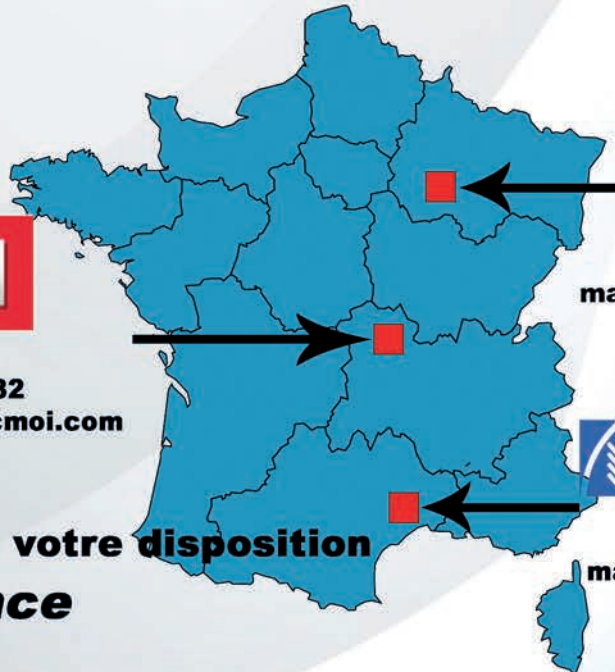

CNC
LORRAINE

France Nord-Est
Tél.03 29 92 18 80
mail: cnclorraine@wanadoo.fr

MPI Industrie

France Sud
Tél.04 34 45 55 24
mail: mpindustrie@gmail.com
Importateur **TRAVIS**

Notre réseau est à votre disposition
SAV Travis France



Achat de vos machines-outils
au meilleur prix du marché !



Achat - vente de matériel industriel d'occasion :

Toutes marques, petites et grandes capacités,
rachat sans garantie, même HS

- Mécanique générale, mécanique de précision, UGV, tôlerie, engrenages, etc...
- Aléuseuse, centre d'usinage, fraiseuse, tour vertical parallèle, tailleuse rectifieuse d'engrenage, etc...
- Presse plieuse, rouleuse, cisaille guillotine, laser, etc...



✓ Intervention rapide



✓ Démontage, manutention



✓ Chargement, transport



✓ Rachat de matériel sur toute l'Europe



06 73 60 01 49



contact@spmo77.fr



14 Av de l'Europe, 77144 Montevrain

Paiement 100%
avant enlèvement





MACHINE EN EXCELLENT ETAT

Poinçonneuse CN ERMAK RPP 1270X30 tonnes

Occasion
4 x 1270 x 2000 mm
Tourelle multitool 6 postes
CN FANUC
47 heures de mise en services



Cintreuse à galets ROUND0 R 5

ø arbre supérieur : 140 mm
ø arbre inférieur : 120 mm
IPN 200



MACHINE NEUVE DISPONIBLE AYANT FAIT 1 SALON

Table de découpe laser FIBERMAK 3000x1500 2.5 G

Source IPG YLS 4KW
Double table navette
Caméra de centrage Calbec
Coupe jusqu'à 20 mm d'acier doux



Fraiseuse HURON MU 6



Cisaille à tôles hydraulique HACO 3000 x 6

Longueur utile : 3050 mm
Épaisseur : 6 mm



Scie double tête-alu EISMO DOPPIA MAGIC NEW 500

Année 2009
Longueur utile max. : 5000 mm
Lames diamètre : 500 mm
Coupe angulaire auto
90 interne/45/22.30° externe



MACHINE NEUVE DISPONIBLE AYANT FAIT 1 SALON

Cisaille guillotine CNC HVR 3100x6 mm

Entre-jeu des lames commandé par la CN - Cisaille à angle de coupe variable géré par la commande numérique
Support de tôle fine pneumatique



MACHINE NEUVE DISPONIBLE AYANT FAIT 1 SALON

Presse plieuse Sprendbend pro 3100x135T 6 axes

Y1 Y2 X Z1 Z2 R - Bombage motorisé
Axe R - X5
Pour plier de l'acier doux jusqu'à 6 mm sur 3 M



Scie à ruban HU 270 DGH-4

Dim. de lame de scie 3160 x 27 x 0.9 mm
Cap. de sciage à 90° rond 270 mm - Cap. de sciage à 90° rectangulaire 350 x 220 mm - Cap. de sciage à 90° carré 260 mm - Cap. de sciage 45° rond 210/240 mm - Cap. de sciage 45° rectangulaire 180/240 x 160 mm - Cap. de sciage 45° carré 180/240 mm - Cap. de coupe 60° rond 160 mm - Cap. de sciage 60° rectangulaire 150mm - Cap. de coupe 60° carré 150mm
Vitesse de coupe 20-100 m/min



Presse horizontale 30 tonnes

Table 1250 x 660 mm
Plat : 200 x 18 mm
Course ajustable 285 mm
Vitesse : 10 mm/min.
Power 3 kW



Rectifieuse plane JUNG HF 50 R

Capacité : 500 x 200 mm
Distance table/axe broche : 350 mm
Table magnétique : 500 x 200 mm
Prise de passe automatique en surfacage et rainurage
Visualisation vertical et transversal
Vitesse de broche variable



Table découpe Jet d'eau CMS TECNOCUT IDRA2040 120CV

Capacité : 4000 x 2000 mm - Épaisseur max : 250 mm - 2 chariots de coupe, 1 seul en fonction actuellement - Puissance : 120CV / 6000 bars - 24000 Heures/année 2006 - Entretien régulier par le constructeur - **Visible sous tension, Machine disponible fin mars**



Scie à ruban automatique pour métaux ODG 350x400 PLC

Tension de la lame hydraulique - Étau hydraulique
Panneau de configuration numérique - Micro-pulvérisation - Cap. : 90° - Rond : ø 350 mm - Carré : 330 mm
Rectangle : 330 x 400 mm - Cap. : 45° Rond : ø 300 mm
Carré : 280 mm - Rectangle : 270 x 280 mm - Cap. : 60°
Rond : ø 180 mm - Carré : 160 mm
Rectangle : 180 x 180 mm - Machine d'export



Cintreuse à profilés HERKULES WETZLAR BO 232 K

U 320 mm ø 2000mm
I 320 mm ø 2000 mm
Fer plat chant : 120 x 50 / ø 2000mm
Tube 133 x 6mm ø 1500 mm



Scie à ruban horizontale BEKA MAK BMSY 560 C

Capacité de sciage 90° rectangulaire 560 x 750 mm
Capacité de sciage 90° rond 560 mm
Capacité de sciage 90° carré 560 mm
Capacité de sciage 45° rectangulaire 410 x 560 mm
Capacité de sciage 45° rond 560 mm
Capacité de sciage 45° carré 560 mm



Scie à ruban HU 350 SAI

Dim. de lame de scie : 3820 x 34 x 1,1 mm - Cap. de sciage à 90° rond 330 mm - Cap. de sciage à 90° rectangulaire 400 x 310 mm
Cap. de sciage à 90° carré 310 mm - Cap. de sciage 45° rond 310/300 mm - Cap. de sciage 45° rectangulaire 300mm
Cap. de sciage 45° carré 300mm - Cap. de coupe 60° rond 185 mm - Cap. de sciage 60° rectangulaire 185mm - Cap. de coupe 60° carré 185mm - Vitesse de coupe 22-90 m/min



Cintreuse à profilés hydraulique d'exposition type 61

Fer plat sur chant : 80 x 25 ø 2100 mm
Tube 60 x 2 ø 800 mm
2 galets croqueurs - 3 galets entraîneurs
Visualisation
Garantie 1 an



Rouleuse-croqueuse asymétrique AKYAPAK ASM 140-20/4.0

Capacités en roulage : 2050 x 4,5 mm
Capacités en croquage : 2050 x 4,0
Dia. du rouleau supérieur : 140 mm
Dia. minimum de la virole : 210 mm
Puissance moteur : 2,2 kW



Tour HU 360 x 1000 VAC

Distance entre pointes : 1000 mm - ø admis au-dessus du banc : 356 mm - ø admis au-dessus du chariot : 220 mm - ø admis dans le rompu : 506 mm - Broche percée à : 38 mm
Vitesses de broche 30 à 3000 tr/mn
Visualisation 2 axes



Mortaiseuse DUTRANNOIT métal équivalente CABE ou SOMUA

Course : 200 mm - ø plateau : 600 mm
Tête inclinable : +/- 15°
Col de cygne : 600 mm
Passage table/bâti : 450 mm
Trois mouvements automatiques



Cisaille à tôles mécanique LFSS 1550 x 3 mm

Longueur utile : 1550 mm
Ep. : 3 mm acier/2 mm inox/5 mm alu
Butée Ar. électrique : 1000 mm - ELGO
Année : 2016 - Puissance : 3 kW
Dimensions : 2200 x 2000 x 1200mm



Cisaille HACO 3000 x 8 mm

Butée électrique



Presse plieuse LVD 3100 x 100 tonnes

Positionneur ELGO pliage et butée



Scie à ruban HU 320 DGH

Dim. de lame de scie 4160 x 34 x 1,1 mm - Cap. de sciage à 90° rond 320 mm - Cap. de sciage à 90° rectangulaire 450 x 320 mm - Cap. de sciage à 90° carré 320 x 320 mm - Cap. de sciage +45° rond 320 mm - Cap. de sciage +45° rectangulaire 330 x 320 mm - Cap. de sciage +45° carré 320 x 320 mm
Cap. de coupe -60° rond 240 mm - Cap. de sciage -60° rectangulaire 230 x 220 mm - Cap. de coupe -60° carré 320 x 320 mm - Vitesse de coupe 20-100 m/min



Scie à ruban HU 230 DGH

Cap. de sciage à 45° rectangulaire R-220 x 60, L-230 x 140 mm - Cap. de sciage à 45° rond R-180, L-220 mm - Cap. de sciage à 45° carré R-150, L-190 mm - Cap. de sciage à 60° rectangulaire 120 x 105 mm - Cap. de sciage à 60° rond 120 mm - Cap. de sciage à 60° carré 105 mm - Cap. de sciage à 90° rectangulaire 320 x 130 mm - Cap. de sciage à 90° rond 230 mm - Cap. de sciage à 90° carré 230 mm



Cintreuse par enroulement BB 60

ø maxi acier : 60 x 4 mm - Angle maxi : 180° - Rayon maxi : 450 mm
1 forme en 42,4 x R.145mm
1 forme en 48,3 x R.174mm
1 forme en 60,3 x R.200mm



Presse plieuse HACO 3100 x 135 tonnes

Machine conventionnel
Butée manuelle



Presse plieuse COLLY

4000 x 200 tonnes
SANS GÉNIE CIVIL



Presse mécanique COFMOPRESSES

Force : 63 tonnes
100 cps/min



Presse hydraulique 4 colonnes 300 tonnes SICMI

Passage entre tables : 1000 mm
Tables : 1790 x 1520 mm
Course : 500 mm
SANS GÉNIE CIVIL



Rectifieuse cylindrique PALMARY GU32x60NC

Année 2017 - INTER/EXTER
Cette machine de précision est équipée d'un automate programmable
Distance entre pointe 600 mm
ø usinable 320 mm
Machine permettant de faire de la rectification intérieure et extérieure de pièces de révolutions
Meule ø 350mm



Plieuse à tablier FAVRIN

2050 x 5 mm
Course sommier : 500 mm
Angle max : 110°



Cisaille PROMECAM GH630Z

Capacité : 3000 x 6 mm
Surcoupe : 8mm
Butée électrique
Excellent état



Presse plieuse LVD 3100 x 110 tonnes

CN CYBELEC 880
3 axes

visualisation de cotes

Formation CN
(référéncé DataDock)

Retrofit CN

Intégrations
palpeurs CN

Mesure linéaire
et angulaire

Métrieologie



LE SPECIALISTE DU SOUFFLET DE PROTECTION
POUR LES MACHINES-OUTILS, MACHINES SPECIALES ET L'AGRO-ALIMENTAIRE



CENTRE D'USINAGE



AV Centre d'usinage vertical WELE AA1365 - Année 2008 - **Temps de fonctionnement : 6 735 h** - CNC Fanuc 18i - Ecran 10.4" - Configuré avec la broche ISO 50 - 15-18 kw Changement d'outils 40 postes Dimensions de la table : 1450 x 650 mm Poids max autorisé : 1300 kg - Course longitudinale de l'axe X : 1300 mm Course transversale de l'axe Y : 650 mm - Course verticale de l'axe Z : 600 mm Broche ISO 50 - Vitesse de rotation : 6000 tr/min - Convoyeur à copeaux
Tél : 06 07 68 86 74
Mail : lgmo95@orange.fr

AV Centre d'usinage HARTFORD VMC1270 Fanuc OM - BT 40 - 8000 trs Course X 1270 mm - Tél : 06 63 65 11 01



AV Centre d'usinage 5 axes continu HURON K2X8F de 2007 - CN Siemens 840D - Table circulaire diam : 500 mm et 24K tr/min - X 650 x Y 700 x Z 450 HSK 63 - 20 kW - Changeur 60 outils Arrosage centre broche
Tél : 04 77 29 56 74
Mail : info@mfl-industrie.com



AV Centre HURCO VMX 50 Ultimix Course X : 1270 mm
Tél : 06 63 65 11 01



AV Centre d'usinage portique CNC à 5 axes GT18-5X - Vitesse de broche : 24 000 tr/min - Entraînement broche moteur HSK A 53 - Commande conviviale HEIDENHAIN TNC 640 Positionnement 5 axes simultanément X : 1900 mm, Y : 1400 mm, Z : 800 mm Magasin 60 outils - Tél : 06 09 14 93 74
Mail : info@techmologie.com



AV Centre usinage TEKNA TKE 944 - 4 axes - 7 mètres - Usinage de profilés (Alu, Acier, PVC, Inox) - Travail en mode pendulaire (2 zones)
RSMO-LG2B : 02 41 56 00 77
Mail : commercial@rsmolg2b.com



AV Centre d'usinage HAAS - Type Super Mini MILL - 4^{ème} axe - Arrosage centre broche - Année 2007 - Visible en fonctionnement - Tél : 06 08 25 53 45
Mail : lemoine.mo@wanadoo.fr



AV Centre HURON VX12 Siemens Courses : 1200 x 600 x 600 mm
Tél : 06 63 65 11 01



AV Centre d'usinage 5 axes PRIMINER C500 CNC Heidenhain iTNC 640 - 5 axes simultanés - Table ø : 500 x 400 mm - Courses : X 700, Y 550 / Z 500 mm - Rotation C 360° A +30° / +/- 120 360° - Cône de broche HSK 63 - 15 000 t/mn - Changeur 40 postes
Tél : 06 09 14 93 74
Mail : info@techmologie.com



AV Centre FANUC ROBODRILL T21IFLA BT 30 Fanuc 31i - Courses : 700 x 400 x 330 mm - Tél : 06 63 65 11 01

FRAISEUSE / PORTIQUE



AV Fraiseuse Aléuseuse JUARISTI TS 3-MG 12 - Année 2009 - CNC Heidenhain TNC 530 - Table rotative : 2000 x 2500 mm x 0,001° - Courses : X 3000 x Y 2500 x Z 2475 mm W 800 mm 5 axes contrôlés X, Y, Z, W, B, U - Broche ø : 130 mm - Rotation : 3000 t/mn Cône 50 - Tête de fraisage automatique bi-rotatives 2,5° / 2,5° - Rotation : 2500 t/mn Tête d'alésage Andrea UT 5-800S Changeur d'outils 30 postes HV
Tél : 06 09 14 93 74
Mail : info@techmologie.com



AV Fraiseuse HURON PU type banc fixe tête SA 40 - Table : 2230 x 700 mm - X 1860 x Y 1056 x Z 730 mm - Visu 3 axes Bon état général - Tél : 04 77 29 56 74
Mail : info@mfl-industrie.com

ACHETONS machines CNC ou conventionnelles
Tous types - À l'unité ou lot
Nous contacter :
06 63 65 11 01

Sous le haut patronage de
Monsieur Emmanuel MACRON
Président de la République

LE SALON GLOBAL INDUSTRIE

DU LUNDI 25 / AU JEUDI 28
MARS 2024
PARIS NORD VILLEPINTE

Le rendez-vous incontournable
de *tout l'écosystème industriel en FRANCE !*

DES SOLUTIONS
CONCRÈTES
POUR CONCEVOIR,
CONSTRUIRE ET FAIRE
ÉVOLUER L'INDUSTRIE
DE DEMAIN !

Tous les métiers de l'industrie :

2300
exposants

PLUS DE RENSEIGNEMENTS SUR [GLOBAL-INDUSTRIE.COM](https://www.global-industrie.com)

ASSEMBLAGE, MONTAGE, FIXATIONS INDUSTRIELLES • ÉLECTRONIQUE • ÉNERGIES ET PRODUCTION DURABLE • FABRICATION ADDITIVE & 3D • FINITION & TRAITEMENTS DES MATÉRIAUX • FORGE & FONDERIE • MATIÈRES & PRODUITS SEMI-FINIS • MESURE, CONTRÔLE, VISION, INSTRUMENTATION • PLASTURGIE, CAOUTCHOUC, COMPOSITES • RÉGIONS & PAYS • ROBOTIQUE • SERVICES & AMÉNAGEMENT DE L'ENTREPRISE • SMART : DIGITALISATION, AUTOMATISATION, MÉCATRONIQUE • TÔLERIE, MISE EN FORME DES MÉTAUX, SOUDAGE • USINAGE & ENLÈVEMENT DE MATIÈRE

Made by



05.53.36.78.78

contact.globalindustrie@gl-events.com

MINISTÈRE
DE L'ÉCONOMIE,
DES FINANCES
ET DE LA SOUVERAINETÉ
INDUSTRIELLE ET NUMÉRIQUE





Stock no. : 22496
Machine : Tour CNC
Modèle : INDEX ABC 65
Control : SIEMENS SINUMERIK 840 D



Stock no. : 22120
Machine : 2 Centres d'usinage 5 axes avec robot de charge
Modèle : HERMLE C 42
Control : HEIDENHAIN TNC 530



Stock no. : 20348
Machine : Rectifieuse plane / Rectifieuse de profils CNC
Modèle : ELB SMART BD10 STC
Control : ELB STC touch screen



Stock no. : 22738
Machine : Centre d'usinage 5 axes
Modèle : MIKRON HPM 800 U
Control : HEIDENHAIN iTNC 530



Stock no. : 22281
Machine : Centre d'usinage 5 axes
Modèle : RÖDERS RFM 600 DSP
Control : Roeders RMS6



Stock no. : 22556
Machine : Tour CNC poupée mobile
Modèle : STAR SR-10 J type C
Control : FANUC Series 32i-Model B



Stock no. : 22554
Machine : Tour CNC
Modèle : OKUMA LB3000EXII
Control : OKUMA OSP-P300L



Stock no. : 22254
Machine : Centre d'usinage 3 axes
Modèle : MAKINO V56 A-60
Control : MAKINO PROFESIONAL 5



Stock no. : 22200
Machine : Affûteuse d'outils CNC
Modèle : ROLLOMATIC 6000XL
Control : Fanuc 160-IMB



Stock no. : 22186
Machine : Presse de découpage fin
Modèle : SMG FEINTOOL HFA 400
Control : SIEMENS SIMATIC HMI



Stock no. : 22455
Machine : Rectifieuse cylindrique CNC
Modèle : KELLENBERGER KEL-VARIA R175 x 1500
Control : GE FANUC Series 18i-T



Stock no. : 22543
Machine : Tour CNC à double broche
Modèle : MURATEC MT100
Control : MURATEC - FANUC CNC



Stock no. : 22384
Machine : Rectifieuse cylindrique CNC
Modèle : STUDER S 33 CNC
Control : GE FANUC Series 21i-TB



Stock no. : 22182
Machine : Electro-érosion
Modèle : MAKINO EDAF2
Control : MGF



Stock no. : 21996
Machine : Centre d'usinage 5 axes
Modèle : C.B. FERRARI ML 45
Control : HEIDENHAIN iTNC 530



Stock no. : 22048
Machine : Tailleuse CNC
Modèle : HUAWIN HW 110
Control : HUAWIN
(FANUC / SIEMENS optional)



MULLER MACHINES SA

more than
100 years
of experience

Top of second hand precision machine tools

LEADER EN COMMERCE DE MACHINES-OUTILS D'OCCASION

Stock en ligne www.mullermachines.ch

MEILLEURE OFFRE DE REPRISE

Offrez-nous vos machines



Muller Machines SA
Industriestrasse 22 CH-2555 Brügg
+41 32 373 34 44
sales@mullermachines.ch
www.mullermachines.ch

SIANE

Industries

TOULOUSE

15 • 16 • 17
OCTOBRE
2024

Sous-traitance industrielle
Équipements de production
Fournitures industrielles

- Aéronautique
- Énergies nouvelles
- Machines-outils
- Robotique
- Agro-industries
- Mobilités
- Smart tech
- Fabrication additive
- Production mécanique
- Plasturgie & Composites

Réservation

par tél : 05 61 24 93 37

par mail : info@salonsiane.com

+ d'informations

www.salonsiane.com

19^{ème}
ÉDITION

Suivez-nous sur / Join us



#Industrie #Industriedufutur #Toulouse



Tour vertical BERTHIEZ 9340/4
 ø maxi de tournage 3200 mm
 Hauteur usinable 1660 mm
 Plateau ø 1800 mm
 Visu 2 axes HEIDENHAIN
 Course verticale du coulant 975 mm



Tour parallèle MULLER & PESANT
 ø 520 mm
 Entre-pointes 2500 mm
 ø maxi sur le banc 520 mm
 ø maxi au-dessus du trainard 280 mm
 Passage de broche ø 56 mm



**Tour parallèle ERNAULT SOMUA
 CHOLET 660**
 Entre-pointes 1800 mm
 ø maxi sur le banc 660 mm
 ø maxi au-dessus du trainard 360 mm
 Passage de broche ø 51 mm



**Tour parallèle
 WEILER PRIMUS**
 Entre-pointes 400 mm
 ø maxi sur le banc 250 mm
 ø maxi au-dessus du trainard
 130 mm



**Cisaille hydraulique BOMBLED
 GTS II 3012**
 Capacité 3050 x 12 mm
 Course de la butée arrière ELGO
 1000 mm



**Cisaille hydraulique HACO
 HS 3010**
 Capacité 3000 x 10 mm
 Course de la butée arrière 1000 mm



**Cisaille hydraulique HACO
 TSL 3013**
 Capacité 3050 x 13 mm
 Course de la butée arrière 1000 mm



**Cisaille hydraulique COMESSA
 CP 316**
 Capacité 3000 x 16 mm
 Course de la butée arrière 1000 mm



**Presse plieuse hydraulique à tablier
 FAVRIN P4HS**
 Capacité 2500 x 3 mm
 Course de la prince 200 mm



**Presse plieuse hydraulique
 BEYELER PR6 100/2550**
 Capacité 100 T x 2550
 Commande CYBELEC DNC 804 PS/K 6
 Année 1998



**Poinçonneuse universelle
 GEKA 50/E-750**
 Capacité de poinçonnage 50 T
 Capacité de perçage ø 27 x 13 mm
 Profondeur col de cygne 750 mm



Fraiseuse CNC MAHO MH 1200W
 Courses X 1200 mm - Y 600 mm
 Z 600 mm
 CNC PHILIPS CNC 532
 Table ø 1000 x 800 mm
 Vitesse de rotation de 20 à 4000 t/min



**Perceuse fraiseuse
 SYDERIC S120 UB**
 Broche ø 55 mm - Cône SA30
 Sortie de broche 130 mm
 Profondeur col de cygne 210 mm



**Perceuse radiale WAGNER
 PRC 35**
 Broche CM4
 Sortie de broche 220 mm
 Course du bras 700 mm
 Colonne ø 230 mm



**Perceuse radiale
 STANKO 2K52**
 Broche CM3
 Sortie de broche 50 mm
 Course du bras 500 mm
 Colonne ø 180 mm

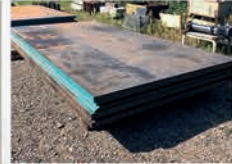

Marbre lisse en fonte
 3910 x 2000 x épaisseur 350 mm
 Poids env 7 T
 Fournis avec 6 pieds de nivellement
 (2 marbres identiques disponibles)
 + autres dimensions disponibles



Marbre lisse en fonte STOLLE
 3500 x 2500 x épaisseur 305 mm
 Hauteur sur pieds 900 mm
 Poids 6,3 T
 Fournis avec 12 pieds de nivellement



Equerre de bridage en fonte
 2000 x 1000 x 860 mm
 Dimensions rainures en T 34 x 26 mm



Rectifieuse plane HARIG SUPER 612
 Courses X 300 mm - Y 170 mm - Z 250 mm
 Meule ø 200 mm
 Moteur de broche 3600 t/min



Cintreuse à galets ZOPF ZB 70/2M
 Année 1999
 Capacité de cintrage ø 70 mm
 Diamètre des axes ø 40 mm
 Diamètre des galets 152 / 162 mm



**Scie alternative KASTO
 PSB 280 U**
 Capacité rond 280 mm
 Capacité carré 240 x 240 mm
 Descente automatique
 2 vitesses de rotation



**Scie à ruban automatique BOMAR Ergonomic
 290.250.GANC**
 Diamètre maxi 250 mm
 Coupe droite et angulaire
 Descente auto des avances



Scie à ruban MEBA
 Capacité coupe dans le rond ø 440 mm
 Capacité coupe dans le rond 700 x 300 mm



AV Fraiseuse HURON MU6 - Visue Variateur - Table : 2000 x 460 mm
Tél : 06 63 65 11 01



AV Fraiseuses HURON MU6 - 2 choix modèle avec variation des avances ou classique - Table : 2000 x 460 mm - X 1500 x Y 700 x Z 500 mm - Tête SA 50 avec préhension hydrau ou classique Visu 3 axes Heidenhain
Tél : 04 77 29 56 74
Mail : info@mfl-industrie.com



AV Fraiseuse HURON PU771 - Visue Courses : 1900 x 1000 mm
Tél : 06 63 65 11 01



AV Fraiseuse banc fixe KIHEUNG U1000 Heidenhain TNC 426 - Tête auto Changeur 30 outils - Courses : 3100 x 1000 x 1600 mm - Tél : 06 63 65 11 01

TOUR



AV Tour CAZENEUVE HB 725 x 4000 mm
Tél : 06 63 65 11 01

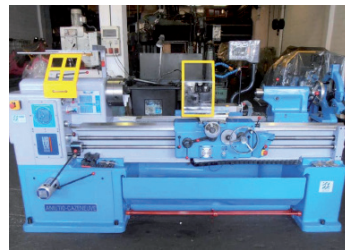

AV Tour parallèle CAZENEUVE - Type HB 575 x 1500 - Reconstitué - Distance entre pointe : 1500 mm - Hauteur de pointe : 250 mm - ϕ admis au-dessus du banc : 575 mm - ϕ admis au-dessus du chariot : 340 mm - Alésage broche : 52 - Conicité de la contre pointe : CM5 Course maxi du chariot transversal : 400 mm - 18 vitesses de broche : 25 à 2000 tr/min - Puissance moteur de broche : 8,8 kw - Dimensions machine : 2400 x 1180 x 1350 - Protection mandrin
Tél : 06 07 68 86 74
Mail : lgmo95@orange.fr



AV Tour CAZENEUVE HBX 360BC - Visue Variateur - Cap : 760 x 360 mm
Tél : 06 63 65 11 01



AV Tour parallèle conventionnel CAZENEUVE HB 725 x 2000 mm Banc rompu - Diam : 725/400 mm En excellent état - Mandrin 4 mors Rotation broche : 1250 tr/min - Visu 2 axes - Lunette - Bac copeaux - Prix : 15.000 € HT - Départ chargé
Tél : 04 77 29 56 74
Mail : info@mfl-industrie.com



AV Tour CAZENEUVE HB 725 x 2000 mm Visue - Tél : 06 63 65 11 01



AV Tour ERNAULT JUPITER - 830 x 3000 mm - Tél : 06 63 65 11 01



AV Tour CNC lourd à banc incliné 700L-MC Année 2011 - 6800 heures de coupe - CNC Fanuc Oi TD Manual Guide - ϕ au dessus du banc : 1030 mm ϕ maxi usinable : 900 mm - Longueur usinable : 3000 mm - Rotation de broche : 1500 rpm - Tourelle 12 postes BMT 85 - Mandrin hydraulique ϕ : 460 mm - Axe C : 360 000 positions
Tél : 06 09 14 93 74
Mail : info@techmologie.com



AV Tour CHOLET 550 - Entre pointe : 1600 mm - Entièrement reconstitué en nos ateliers
RSMO-LG2B : 02 41 56 00 77
Mail : commercial@rsmolg2b.com



AV Tour CAZENEUVE - Type HB 575 en 1500 - Conforme - Visu
Tél : 06 08 25 53 45
Mail : lemoine.mo@wanadoo.fr



AV Tour CAZENEUVE HB 575 x 1500 mm
Tél : 06 63 65 11 01



AV Tour parallèle conventionnel CAZENEUVE HB 725 x 4000 mm - Banc droit 725/400 mm - Mandrin 3 ou 4 mors - Rotation broche : 1250 tr/min Visu 2 axes - Lunette - Bac copeaux
Prix : 22 000 € HT - Départ chargé
Tél : 04 77 29 56 74
Mail : info@mfl-industrie.com



AV Tour parallèle CAZENEUVE - Type HB 725 x 4000 - Reconstitué - Distance entre pointe : 4000 mm - Hauteur de pointe : 315 mm - ϕ admis au-dessus du banc : 725 mm - ϕ admis dans le rompu : 920 mm - ϕ admis au-dessus du trainard : 670 mm - ϕ admis au-dessus du chariot : 400 mm - Alésage broche : 81 - Conicité de la contre pointe : CM6 Course maxi du chariot transversal : 400 mm - Nombre de vitesse de broche : 18 Rapides longitudinales
Tél : 06 07 68 86 74
Mail : lgmo95@orange.fr



AV Tour CNC SMEC SL-6500AL - Année 2022 - CNC Fanuc OiTF - ϕ de passage au dessus du banc : 1030 mm - ϕ de tournage maxi : 900 mm - Longueur de tournage maxi : 5 050 mm - Vitesse de broche maxi : 1500 tr/min - ϕ du mandrin : 535 mm (21") - Puissance maxi du moteur AC : 55 kw - Nombre de postes : 12 BMT 85
Tél : 06 09 14 93 74
Mail : info@techmologie.com

RECTIFIEUSE

AV Rectifieuse plane ELC - Capacité : 1500 x 600 mm - Tél : 06 63 65 11 01



792 Rue des Sarcelles - ZAC des Bordets - 74130 BONNEVILLE
 Tél : 04 50 03 17 52 - Mail : samo@samo.fr
 Site : www.samo.fr



Tour multibroche TORNOS SAS 16.6
 Reconstituit
 ø 16 mm



Tour CNC DOOSAN MX 2000
 Occasion
 2 Broches - 1 Tourelle
 1 Tête de fraisage



Tour CNC TORNOS SIGMA 32/6
 Occasion
 Poupée mobile ø 32 mm



Tour CNC MORI SEIKI NL2000SY/500
 Occasion
 2 Broches - 1 Tourelle



Tour CNC EMCO MAXXTURN 65Y
 Occasion
 2 Broches - 2 Tourelles



Tour CNC NAKAMURA SC300L
 Occasion
 1 Broche - 1 Tourelle
 1 Contre pointe



Tour CNC OKUMA LT10
 Occasion
 2 Broches - 2 Tourelles



Tour CNC NAKAMURA SUPER NTJ
 Occasion
 2 Broches - 1 Tourelle
 1 Tête de fraisage



Tour CNC DOOSAN TT2500
 Occasion
 2 Broches - 2 Tourelles



Tour CNC MORI SEIKI NZ2000 T2Y
 Occasion
 2 Broches - 2 Tourelles



Centre d'usinage vertical MORI SEIKI NVX 5080/40
 Occasion
 Courses 800 x 530 x 510 mm



Centre d'usinage vertical OKK VP600
 Occasion
 Courses 1120 x 610 x 460 mm - 5 Axes



Centre d'usinage OKUMA ACE CENTER MF-46VA
 Occasion
 Rotopalette

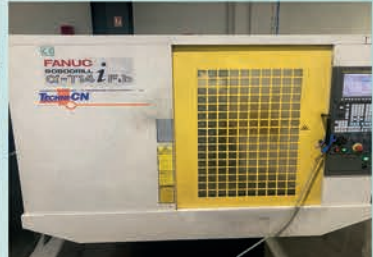

Centre d'usinage FANUC ROBODRILL T14 iFLB
 Occasion
 Courses 700 x 400 x 330 mm
 Diviseur FANUC



Centre d'usinage horizontal MORI SEIKI SH 403
 Occasion
 Horizontal 3 palettes 400 x 400 mm



Centre d'usinage FAMUP MMV 160-65
 Occasion
 Courses 1600 x 650 x 600 mm



Machine électro érosion FANUC ROBOCUT C600ic - Occasion
 Année 2022
 Courses : X = 600, Y = 400, U = 200
 V = 200, Z = 310 mm



Rectifieuse cylindrique inter exteR STUDER S33 CNC
 Occasion
 Entre pointe 650 mm
 Hauteur de pointe 175 mm



Rectifieuse cylindrique STUDER S-50 Rétrofitée
 Occasion
 Entre pointe 1600 mm
 Hauteur de pointe 225 mm



Rectifieuse centerless LIDKOPING 46
 Occasion
 Largeur de meule 610 mm

ACHAT ET VENTE

RECONDITIONNEMENT

FORMATION

MAINTENANCE

DÉPANNAGE



UNE
SOLUTION
COMPLÈTE



ACHAT ET VENTE
DE MACHINES
D'OCCASION
TRUMPF



FINANCEMENT



ACCOMPAGNEMENT
LORS DE LA MISE
EN PRODUCTION



MONTAGE, MISE
EN SERVICE



DÉMÉNAGEMENT
DE MACHINES,
CONDITIONNEMENT,
TRANSPORT

MACHINES OUTILS POUR LA TOLERIE

Poinçonneuses / Tables laser / Machines combinées / Usinage 3D
Presses-plieres / Découpe de tubes



Toutes nos machines sont garanties et révisées
aux normes TRUMPF avec pièces d'origine

TRUMPF



Partenaire certifié
Machines-outils d'occasion



1 rue de la Cenpa, ZA du Ried - 67590 Schweighouse-sur-Moder

Tél. +33 (0)3 88 72 09 99 - Fax +33 (0)3 88 72 71 15 - recos@recos.fr

**Venez tester les machines
au showroom !**



MAINTENANCE,
ENTRETIEN



FORMATION /
LOGICIEL



DÉMONTAGE,
RÉVISION,
RETROFIT



DÉPANNAGE,
SERVICE
APRÈS VENTE



PIÈCES
DÉTACHÉES





AV Rectifieuse cylindrique TACHELLA CNC Siemens 840D - Cap : 2500 x 455 mm - Tél : 06 63 65 11 01



AV Rectifieuse plane LIPMEC P 400 Visue - Tél : 06 63 65 11 01



AV Rectifieuse plane JONES 1045 Easy Courses : 1200 x 600 mm Tél : 06 63 65 11 09



AV Rectifieuse plane FAVRETTO ME 300 - Magnétique 3000 x 900 mm Automatique - Tél : 06 63 65 11 01



AV Rectifieuse plane OKAMOTO 450DX Auto - Visue - Capacité : 450 x 200 mm Tél : 06 63 65 11 01



ALESEUSE



AV Aléuseuse Fraiseuse CNC - Type HBM-4 T - CNC Fanuc 31 iMB manuel guide - Broche \varnothing : 130 mm - Courses : X 3000 Y 2000 Z 2000 W 700 mm - Table : 1600 x 1800 x 0,001° - Rotation : 3000 t/mn - Puissance : 30 kw - Changeur d'outils 60 postes ISO 50 Tél : 06 09 14 93 74 Mail : info@techmologie.com

MORTAISEUSE



AV Mortaiseuse numérique CAMS 250 3AC - Course : 250 mm - 3 axes Plateau rotatif RSMO-LG2B : 02 41 56 00 77 Mail : commercial@rsmolg2b.com

TAILLEUSE



AV Tailleuse MAAG SH 300 - Capacité : 3000 mm - Tél : 06 63 65 11 01

SCIAGE / TRONÇONNAGE



AV Scie à ruban coupe angles BEHRINGER SLB 230 DG - Sections : 280 x 210 - Angles : -45° à +60° RSMO-LG2B : 02 41 56 00 77 Mail : commercial@rsmolg2b.com



AV Fraise-Scie IMET SIRIO 315 SH Tronçonneuse semi automatique - Étau hydraulique - Coupe d'angle maxi 45° à droite et 60° à gauche - Coupe à 0° : rond : 108 mm, carré : 93 mm, rectangle : 150 x 90 mm - Coupe à 45° gauche : rond : 108 mm, carré : 93 mm, rectangle : 105 x 80 mm - Coupe à 60° gauche : rond : 93 mm, carré : 80 mm, rectangle : 75 x 90 mm - Coupe à 45° droite : rond : 108 mm, carré : 93 mm, rectangle : 105 x 80 mm - Dimensions : 800 x 900 x 1950 mm - Poids : 360 kgs - Prix : 8975 € HT - Tél : 06 11 83 35 95 Mail : contact@ct-mo.fr



AV Scie à ruban IMET BS 350 SHI - Scie semi-automatique hydraulique - Étau hydraulique - Coupe d'angle maxi 45° à droite et 60° à gauche - Coupe à 0° : rond : 305 mm, carré : 250 mm, rectangle : 350 x 200 mm - Coupe à 45° gauche : rond : 250 mm, carré : 230 mm, rectangle : 230 x 200 mm - Coupe à 60° gauche : rond : 175 mm, carré : 155 mm, rectangle : 170 x 100 mm - Coupe à 45° droite : rond : 250 mm, carré : 230 mm, rectangle : 230 x 200 mm - Dimensions : 1480 x 1750 x 1900 mm - Poids : 650 kgs - Prix : 14 440 € HT Tél : 06 11 83 35 95 Mail : contact@ct-mo.fr



AV Fraise scie EISELE 350 PV - Cycle semi automatique - Sections : 170 x 100 - Coupe angles RSMO-LG2B : 02 41 56 00 77 Mail : commercial@rsmolg2b.com



AV Scie à ruban IMET GBS 242 GH Scie manuelle à descente contrôlée hydraulique - Coupe d'angle maxi 45° à droite et 60° à gauche - Coupe à 0° : rond : \varnothing 250 mm, carré : 210 mm, rectangle : 290 x 210 mm - Coupe à 45° gauche : rond : 220 mm, carré : 200 mm, rectangle : 210 x 200 mm - Coupe à 60° gauche : rond : 140 mm, carré : 130 mm, rectangle : 140 x 130 mm - Coupe à 45° droite : rond : 170 mm, carré : 170 mm, rectangle : 170 x 170 mm - Dimensions : 1500 x 1250 x 1700 mm - Poids : 290 kgs - Prix : 5 380 € HT Tél : 06 11 83 35 95 Mail : contact@ct-mo.fr



AV Tronçonneuses KASTO - 1 C15 de 2011 - Capacité : 40 à 120 mm Longueur : 8500 mm - 1 C10 de 2008 Capacité : 15 à 102 mm Longueur : 6000 mm - Très bon état Tél : 06 07 84 17 40 Mail : laurent.vellin@calider.fr



AV Scie mono-tête aluminium GEAM EVOLUTION - ORCA 500A - Semi automatique - Lame : 500 mm - Coupe angles - RSMO-LG2B : 02 41 56 00 77 Mail : commercial@rsmolg2b.com



Mortaiseuses numériques - CAMS

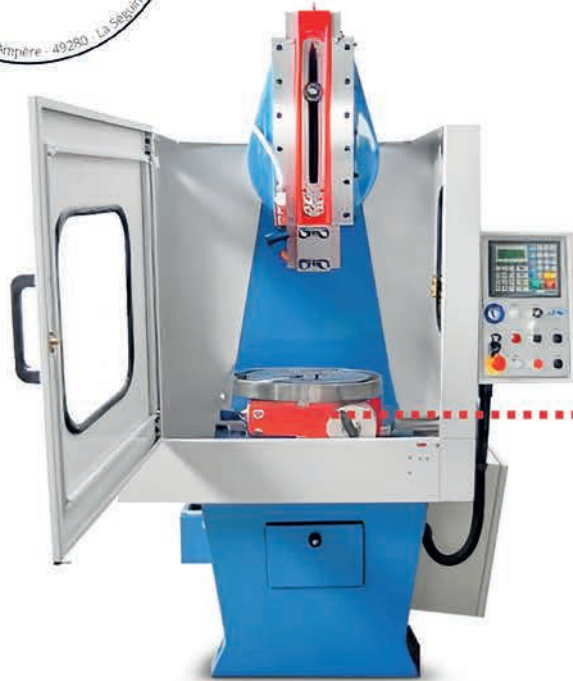

Plateau diviseur numérique

Pièces réalisables :



Hexagone de 103 mm



Rainure interne



N.40 porte-clés m3 z40 20



Outils et plaquettes en Stock



Mandrin 3 mors de précision

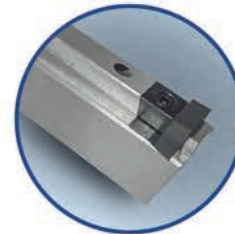

Outil à plaquette interchangeable

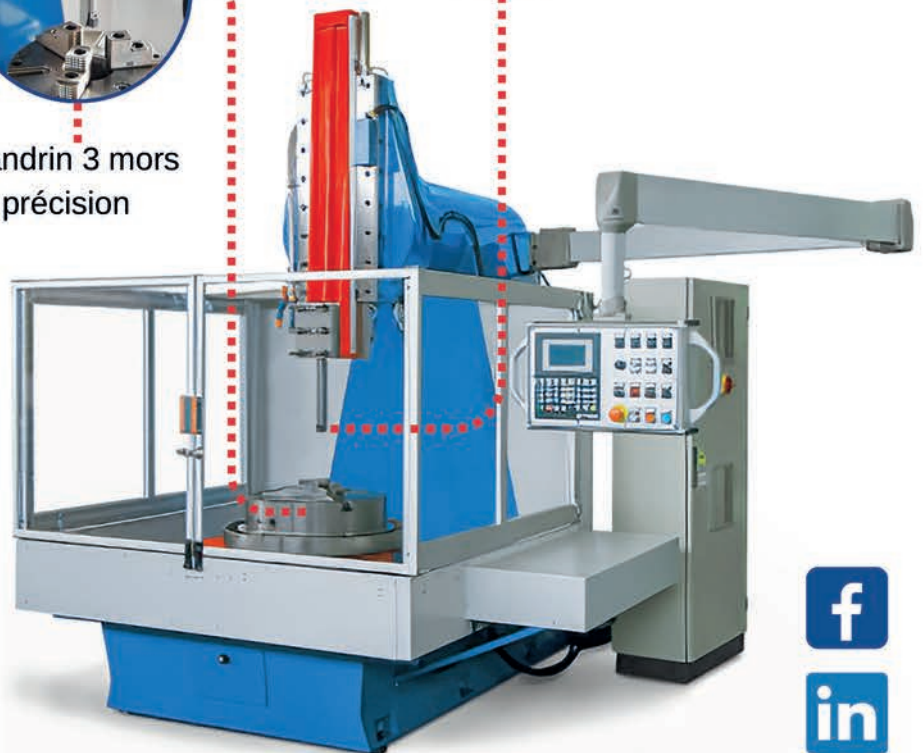

Pour plus d'informations : www.mortaiseuse-rsmo.com

RSMO-LG2B | ZI La Bergerie - Rue Ampère | 49280 La Séguinière

Tél : 02 41 56 00 77 | Mail : commercial@rsmolg2b.com

Site web : www.rsmolg2b.com





AV Scie à ruban automatique
BEHRINGER HBE 321A - Coupe droite
Diamètre : 320 mm
RSMO-LG2B : 02 41 56 00 77
Mail : commercial@rsmolg2b.com

CISAILLE / GUILLOTINE



AV Cisaille guillotine OZBORN - Type
CGH 3208 - Année : 07/2012 - Épaisseur
de cisailage : 8 mm - Longueur de
cisailage : 3208 mm - Coupe dans
l'inox (70 kg/mm²) : 5 mm - Nombre de
coups : 12 - Course butée arrière : 800
mm - Capacité du réservoir d'huile :
300 L - Puissance : 11 kw - Dimensions
: 3900 x 1680 x 1840 mm - Poids :
8500 kg - Réglage du jeu entre lame
automatique - Tél : 01 39 99 52 85
Mail : lgmo95@orange.fr



AV Cisaille mécanique 2 m x 3 m
Fabrication italienne - 3 supports de
tôle avant - Butée AR manuelle course
500 - Très bel état - Pédale électrique
Tél : 04 75 04 71 65
Mail : contact@descombes26.com



AV Cisaille guillotine BOUTILLON - Type
CIP 3016 - Capacité : 3 mètres en 16
Visible en bon état de fonctionnement
Prix : 10 000 € HT - Tél : 03 25 31 92 68
Mail : lemoine.mo@wanadoo.fr



AV Cisaille mécanique HACO - 3 m x
4 mm - 13 vérins presse tôles - Table
alvéolée - Guide équerrage AV 1000
Butée AR course 750 - Positionneur
ELGO - Assistance pneumatique
réseau à 6 bars côté gauche - Groupe
réducteur sous la table (avant)
Tél : 04 75 04 71 65
Mail : contact@descombes26.com



AV Cisaille guillotine AMADA
Type GPN 630 - Très belle cisaille
avec récupérateur de tôles arrière
Longueur de cisailage : 3050 mm
Épaisseur de cisailage acier (45 km/
mm²) : 6 mm - Angle de coupe :
0,4° à 2,1° - Jeu entre lame manuel
Réglage de la longueur de coupe
électrique - Butée arrière motorisée
Capacité de la butée arrière : 1000
mm - Longueur du bras équerre : 1000
mm - Puissance du moteur principal
: 6 kw - Alimentation électrique : 380
v - Épaisseur de cisailage inox (30 kg/
mm²) : 4 mm - Nombre de serres tôles :
16 - Profondeur de la table : 570 mm
Tél : 01 39 99 52 85
Mail : lgmo95@orange.fr



AV Cisaille hydraulique AMADA
Promecam GH 620Z - Capacité : 2 m x
6 mm - Col de cygne = sortie de lames
seulement - Angle de coupe variable
Butée AR électrique course 1000
Support de tôle fine pneumatique
Guide équerrage avant avec cliquet
capacité 1000 - 11 serres tôles
Tél : 04 75 04 71 65
Mail : contact@descombes26.com



AV Cisaille hydraulique BOMBLED
GTX II 3006 - Commande numérique
DELEM sur potence - Capacité : 3 m
x 6 mm - Table avec billes porteuses
lg 400 - Guide d'équerrage lg 2000
avec pied - Support de tôle lg 2000
avec pied - Butée arrière course 1000
Escamotable en fin de course
Tél : 04 75 04 71 65
Mail : contact@descombes26.com



AV Cisaille hydraulique marque SAGITA
Capacité : 3100 x 6 mm - Poste de
commande à gauche - Butée avant
capacité 2000 - Bac à chute à sortie
automatique - 3 supports de tôles
Avec évacuateur à bande
Tél : 04 75 04 71 65
Mail : contact@descombes26.com

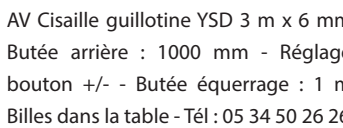

AV Cisaille guillotine YSD 3 m x 6 mm
Butée arrière : 1000 mm - Réglage
bouton +/- - Butée équerrage : 1 m
Billes dans la table - Tél : 05 34 50 26 26

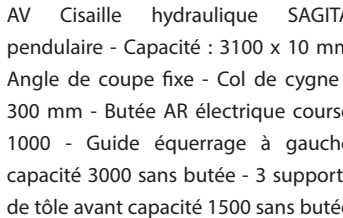

AV Cisaille hydraulique SAGITA
pendulaire - Capacité : 3100 x 10 mm
Angle de coupe fixe - Col de cygne :
300 mm - Butée AR électrique course
1000 - Guide équerrage à gauche
capacité 3000 sans butée - 3 supports
de tôle avant capacité 1500 sans butée
Table standard profondeur 550 - 13
vérins serre tôles patins ø 70 - Grille de
protection avant escamotable
Tél : 04 75 04 71 65
Mail : contact@descombes26.com

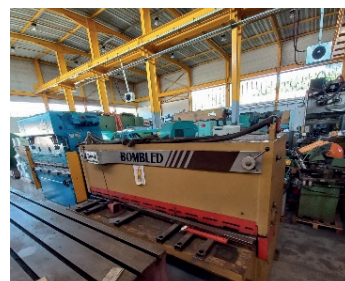

AV Cisaille hydraulique BOMBLED
Capacité : 3 m x 10 mm - Longueur de
coupe 3050 - Col de cygne 500 - Angle
de coupe variable - Commande serre
tôle indépendante - Guide d'équerrage
capacité 2000 à gauche - Butée AR
électrique course 1000
Tél : 04 75 04 71 65
Mail : contact@descombes26.com



AV Cisaille hydraulique COLLY
VILLEURBANNE - Capacité : 4 m x 12 mm
Table plate avec 11 billes porteuses - 19
serres tôles hydraulique - Jeu entre
lames point par point - Angle de coupe
variable - Guide butée avant - Butée AR
course 1000 effacement hydraulique
Tél : 04 75 04 71 65
Mail : contact@descombes26.com



AV Cisaille hydraulique BEYELER 6 m
x 8 mm - Longueur de coupe : 6200
Table profondeur : 760 (15 billes
porteuses) - Épaisseur nominale 8 mm
acier - Butée avant capacité 2 mètres
Coupe oscillante angle de coupe fixe
très fermé - Jeu entre lame réglable
(lames réaffûtées) - Support de tôle
avant (nbre 5) capacité 1200
Tél : 04 75 04 71 65
Mail : contact@descombes26.com



AV COMBI cisaille / presse plieuse
MONTGRI TG 3050 - 3/50 CN3 - CN 3
axes - Année 2020
Ets GIROUDON : 04 77 71 24 55



Celada est un groupe international composé de huit sociétés avec plus de 80 ans d'expérience dans la vente et le service après-vente de machines-outils.

Depuis la fondation du Groupe, ses atouts se traduisent par des matériels de haute qualité, la richesse du portefeuille de produits et des compétences remarquables en équipe.

Partenaire de certains des meilleurs fabricants de machines-outils au monde, **Celada** continue d'investir pour renforcer progressivement et poursuivre son développement mondial.

MARQUES DISTRIBUÉES :



OKUMA

Depuis 1898. La gamme se compose de tours, tours multifonctions, centres d'usinages verticaux - horizontaux - à portique.

Depuis 1963, ces machines sont toutes équipées de la CN OKUMA OSP.

La maîtrise totale de la conception machine (mécanique, électronique et électrique) en font les machines les plus précises et fiables du marché.

SODICK

Le point de référence en électroérosion dans le monde.

Les machines, toutes équipées de moteurs linéaires, garantissent une fiabilité qui permet à Sodick d'offrir 10 ans de garantie sur le système de positionnement. L'objectif est d'obtenir le maximum de performances en vitesse de coupe, en précision géométrique avec un coût de production le plus bas du marché.

Une gamme complète en Fil, Enfonçage et Perçage



YASDA

L'excellence dans le Fraisage

YASDA est particulièrement adaptée à la production de moules et permet d'obtenir des résultats extrêmement précis ainsi que des finitions de surfacages inégalés, en particulier sur l'acier trempé.

Les centres d'usinages horizontaux YASDA sont la référence absolue en ce qui concerne la production des parties structurales des machines-outils.

JINGDIAO

Fabricant de centres d'usinage 3 et 5 axes de haute précision, haute vitesse. Plus de 10 modèles classiques répondent aux besoins d'usinage 5 axes de pièces de différentes tailles.

Qu'il s'agisse d'usinage de pièces avec une précision dimensionnelle au micron, de finition miroir avec une rugosité de surface nanométrique ou d'usinage composite efficace de pièces métalliques, les centres d'usinage à grande vitesse 5 axes **JINGDIAO**, sont les meilleurs choix !

Sans oublier, **GMTK**, Tours Verticaux & horizontaux / **NEWAY** - Centres et tours.

Contact : CELADA France / 04 50 27 20 46 - info@celadagroup.fr



machines-outils

Partenaire de vos machines à

Commande **n**umérique

www.coin-cnc.xyz

La machine-outil de A à Z

MACHINES CNC SUR MESURE



CoIN réalise et commercialise des machines et des solutions d'usinage complètes sur mesure. Les centres d'usinage **CoIN** à commande numérique sont conçus et fabriqués dans les Hauts-de-France selon vos demandes et vos besoins (vous choisissez la commande numérique, la taille, la technologie et nous vous fabriquons votre machine en vous accompagnant jusqu'au bout : de la mise en oeuvre, en passant par la formation ainsi que le service après-vente.

MACHINES D'USINAGE POUR MATÉRIAUX TENDRES



CoIN commercialise et est distributeur et SAV officiel en France et en Belgique francophone de **COSMEC TECHNOLOGY**, société familiale et fabricant européen de centres d'usinage depuis 1960 dédiés pour le travail du bois, du plastique, des matériaux composites, de l'aluminium, du bronze, du laiton.

DIAMANTAGE ET POLISSAGE POUR LES PLASTIQUES



CoIN commercialise et est distributeur et SAV officiel en France de **EURACRYL**, fabricant européen depuis 1995 ayant la plus grande sélection au monde de machines et d'outils dans le domaine du diamantage et du polissage et pour le traitement des plastiques transparents et brillants (acrylique, polycarbonate, PETG, etc.).

DÉCOUPE ET GRAVURE LASER DE PETITE ET MOYENNE PUISSANCES

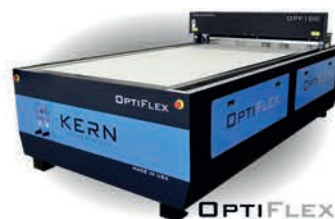

CoIN commercialise et est distributeur et SAV officiel en France et en Belgique de **KERN LASER SYSTEMS**, fabricant américain de machines laser (fibre et CO2) de 100 watts à 1000 watts depuis 1982 dédiés pour la découpe et la gravure des plastiques, matériaux composites, mousses et métal de petite épaisseur.

PALPEURS ET LASERS DE MESURE



CoIN est depuis sa création distributeur, partenaire et SAV de **BLUM-NOVOTEST**, société familiale et fabricant européen d'équipement de mesure de précisions automatisés (palpeurs, lasers, logiciels, etc) pour vos machines-outils à commande numérique.

MAINTENANCE, DÉPANNAGE, FORMATION ET CONSEIL

Une panne intempesive ou récurrente ?

L'équipe technique **CoIN** intervient rapidement sur tout type et toutes marques de machines-outils pour le dépannage et la maintenance mécanique, électrique et électronique.

Une difficulté sur la programmation ? Une volonté de gain de temps sur votre production ? Votre personnel est à former ?

CoIN anime des formations à l'utilisation de vos outils de productions à commande numérique. Nous nous adaptons à vous quelque soit le niveau des utilisateurs à former.

Un nouvel investissement ?

CoIN est à votre écoute pour tout conseil et pour vous proposer une solution adéquate afin d'optimiser vos outils de production.

N'HÉSITEZ PAS À NOUS CONTACTER !

CoIN

Siège social et bureaux :
64 bis, rue Jean Jaurès
F-62161 MARCEUIL
Tél. : +33 (0) 984 293 295
Fax : +33 (0) 989 293 295
Atelier Francis Coïn :
5, rue des Trinois
62810 LATTRE SAINT QUENTIN
E-mail : contact@coin-cnc.xyz

4 - 8 MARS LA ROCHE-SUR-FORON | FRANCE
SIMODEC
SALON DU DÉCOLLETAGE & DE LA
FABRICATION MÉCANIQUE DE PRÉCISION
10th ANNÉE



GI LE SALON
GLOBAL
INDUSTRIE | DU LUNDI 25 / AU JEUDI 28
MARS 2024
PARIS NORD VILLEPINETTE



Haas
F1 Team
OFFICIAL MACHINE TOOL

Nous serons présents aux salons du :

- SIMODEC sur le stand J33
- GLOBAL INDUSTRIE sur le stand 6W60



Packs robots

- **PACK 1**
Système robotisé
Capacité 7kg
- **PACK 2**
Système robotisé
Capacité 25kg
- **PACK 3**
Système robotisé
Capacité 50kg

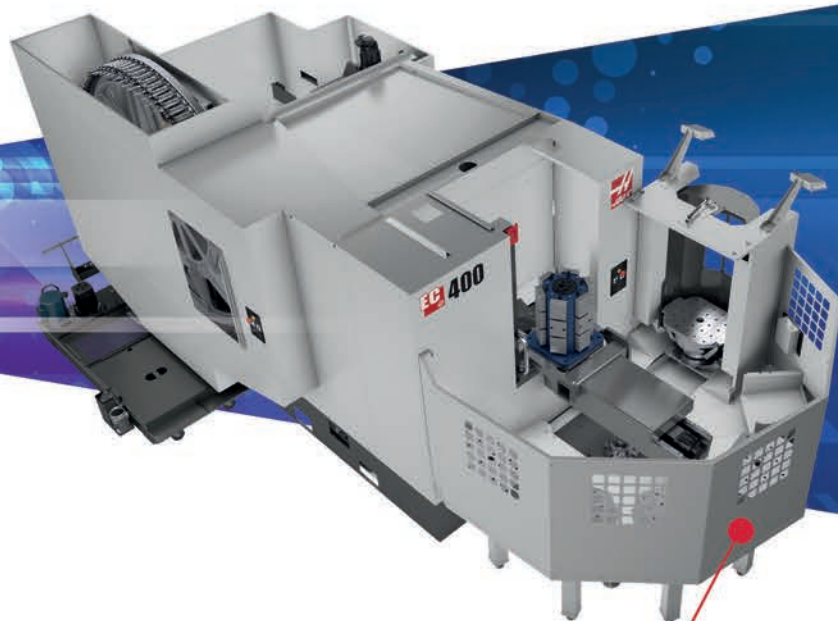

Nos syst
d'autom

Magasins de palettes Haas

- 4 palettes pour VF-2YT
- 6 palettes pour EC-400
- 6 palettes pour VC-400/SS
- 8 palettes pour UMC-750/1000/SS
- 8 ou 16 palettes pour UMC-500/SS

Ravitailleur de barres Haas

Conception clé en main, avec des capacités
plug-and-play pour les tours Haas



Imprimante 3D - MARKFORGED

- Pour la préhension et le serrage sur mesure de pièces

Chargeur automatique de pièces

- APL pour centre de tournage et fraisage
- APL pour VMC
- APL pour UMC 500



systèmes
robotisation



Packs COBOT - FANUC
Système de chargement /
déchargement jusqu'à 25Kg

6 000 machines installées en France et en
Espagne dont **20%** avec des solutions robotisées



Haas
F1 Team
OFFICIAL MACHINE TOOL

PERFCOBOTS
— SMART SIMPLE AUTOMATION —

NEWLIFE CNC
MACHINES OUTILS D'OCCASION

FANUC

Markforged

PERFORMER
GROUPE



4 Agences HAAS en France

**HAAS Factory Outlet :
Lyon**
300 Rue des Carrières
69440 Taluyers
04 77 73 40 40

**HAAS Factory Outlet :
Toulouse**
6 Rue des Frères Boudé
31000 Toulouse
05 62 22 20 69

**HAAS Factory Outlet :
Le Mans**
Zone ActiNord – Le Bas
Palluau
72650 La Chapelle St Aubin
02 43 84 83 20

**HAAS Factory Outlet :
PACA**
Parc de signes , 485 avenue
de Berlin
83870 Signes
04 77 73 40 40

▶ sales@haasfrance.fr

Partenaire officiel 

Qualiopi 
processus certifié
RÉPUBLIQUE FRANÇAISE

HxGN Machine Trainer

Développée par HEXAGON

- Un simulateur de machine-outil 3 à 5 axes, Mill-Turn et MMT.
- Dédié à l'apprentissage des usinages sur commande numérique, intégrant les notions nécessaires à la préparation et réalisation de pièces.
- Doté de différents contrôleurs numériques commutables.



Formez vos collaborateurs de manière ludique sur un simulateur performant en tournage et fraisage au Mans !



Le HxGN Machine Trainer est disponible dans le centre de formation FEECS, basé au Mans en Sarthe.

FEECS, c'est le spécialiste de la formation en usinage qui fête ses 30 ans cette année.

Les formateurs FEECS interviennent sur toute la France sur site client et le centre accueille aussi ses stagiaires au sein de son atelier équipé en machines traditionnelles et CN.

Le centre a développé 10 programmes de formation pour le HxGN Machine Trainer autour du tournage et du fraisage sur les langages SIEMENS, FANUC et HEIDENHAIN avec des travaux pratiques et une difficulté progressive des exercices.

Le simulateur intègre les fonctions du logiciel NC SIMUL, connecté au pupitre, afin d'apprendre à piloter une machine de façon virtuelle.

FEECS

245 Route de Beaugé
72000 Le Mans
Tél: 02 43 75 18 77
Mail : contact@feecs.fr



Découvrez notre nouveau catalogue 2024-2025 sur notre site internet :

www.feecs-usinage.fr

DÉCOUPE LASER / PLASMA JET D'EAU



AV Table découpe plasma MACHITECH 3000 x 1500 - Source HYPER THERM XPR 170 - Bassin à eau
RSMO-LG2B : 02 41 56 00 77
Mail : commercial@rsmolg2b.com



AV Machine de découpe laser fibre OREE LASER - Type OR-S 1530 3 kw Monotable - Longueur de table : 3050 mm - Largeur de table : 1530 mm
Tête laser RAYTOOLS ou PRECITEC autofocus - Capacité du laser : 1 kw à 20 kw - **OFFERT jusqu'au 15 avril 2024 : Table automatique, régulateur de tension valeur, kit de consommable** - Machine livrée, mise en route et formation - Prix à partir de : 79 900 € - Tél : 06 07 68 86 74
Mail : lgmo95@orange.fr

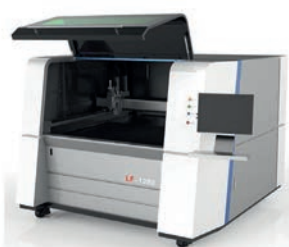

AV Table de découpe laser GWEIKE LF1390 - Taille de la table : 1300 x 900 mm - Source Raycus 2 Kw - Capacité de découpe maxi : acier : 15 mm, inox : 6 mm - Machine monotable à faible encombrement - Dépoussiéreur inclus Kit de démarrage de consommables Encombrement au sol : 2160 x 2100 x 1630 mm - Prix : 57 900 € HT
Tél : 06 11 83 35 95
Mail : contact@ct-mo.fr



Verre de protection CE

AV Table de découpe laser GWEIKE LF3015GA - Taille des tables : 1500 x 3000 mm - Source Raycus 6 Kw Double table - Navette - Capacité de découpe maxi : acier : 25 mm, inox : 15 mm, alu : 12 mm - Dépoussiéreur inclus Kit de démarrage de consommables
Prix : 109 900 € HT - Tél : 06 11 83 35 95
Mail : contact@ct-mo.fr



AV Table de découpe plasma 1500 x 3000 avec bac à eau - Matériel neuf Poste plasma GYS 125 A - Capacité de découpe maxi : 25 mm - Anti collision Pointeur laser - Joystick sans fils Totem support commande numérique Kit de démarrage de consommables Encombrement au sol : 3700 x 2200 mm - Prix : 33 000 € HT
Tél : 06 11 83 35 95
Mail : contact@ct-mo.fr

PRESSE PLIEUSE



AV Presse plieuse COLLY - Type PS/P 80.30 - Année de fabrication : 1989 Force : 80 T Longueur maximale : 3050 mm - Commande numérique neuve : **Cybelec Cybtouch 15 PSE** Nombre d'axes : **Y1, Y2, X, R, Z1, Z2** Distance entre montants : 2550 mm Profondeur du col de cygne : 400 mm - Vitesse d'approche : 10 mm/s Vitesse de travail : 9 mm/s - Vitesse de remontée : 80 mm/s - Distance entre la table et le coulisseau : 400 mm - Course du coulisseau : 150 mm - Commande hydraulique - Moteur : 5,5 kw - Poids approximatif : 7500 kg - Encombrement : 3580 x 1675 x 2300 mm - **Serrage hydraulique des poinçons et des matrices** - Tél : 01 39 99 52 85
Mail : lgmo95@orange.fr



AV Presse plieuse Hydraulique DESCOMBES PRECIMECA type PS 2050 x 80T - HYDRAULIQUE PROPORTIONNELLE Hoerbiger - DNC CYBELEC 4 axes Y1+Y2+X+R - Type 900 GRAPHIC COULEUR - ÉTAT NEUF Course du coulisseau : 190 - Longueur de pliage (outillage) : 2050 - Passage entre montant : 1600 - Équipée d'une butée AR de type poutre à vis à billes Course 600 mm avec 2 doigts - Course X butée AR : 600 mm - Course R verticale : +/- 100 mm - Équipée du LAZER CYNUM = Grande vitesse
Tél : 04 75 04 71 65
Mail : contact@descombes26.com



AV Presse plieuse LVD - Type PPBL 100/40 ELGO 88 - Année de fabrication : 1995 - Longueur de pliage : 4000 mm - Col de cygne : 200 mm - Entre montants : 3150 mm - Tonnage : 100 tonnes - Butée arrière électrique : 650 mm - Commande bi-manuelle Puissance moteur : 6,5 kw - Poids : 8 200 kg - Tél : 06 07 68 86 74
Mail : lgmo95@orange.fr



AV Presse plieuse LVD 200 T x 3 mètres Sans fosse - Dimensions : L3400 x l1700 x H 2440 mm - Prix 8.000 € HT - Départ chargé - Tél : 04 77 29 56 74
Mail : info@mfl-industrie.com



AV Presse plieuse AMADA / PROMECA 2500 x 80 T - DNC DELEM DA65R 2 axes Y+X - Rétrofit par AMADA - Longueur de pliage : 2505 (3 x lg 835) - Passage entre montant : 2160 - Course : 105 mm ouverture 300 - Col de cygne : 400 Butée arrière NUMÉRIQUE - Pédale électrique 3 positions - Fermeture latérale des cols de cygne
Tél : 04 75 04 71 65
Mail : contact@descombes26.com



AV Presse plieuse OMAG 3 m x 60T Sans fosse - Longueur de pliage : 3050 - Passage entre montant : 2550 Puissance 60 tonnes - Butée arrière course 600 électrique
Tél : 04 75 04 71 65
Mail : contact@descombes26.com

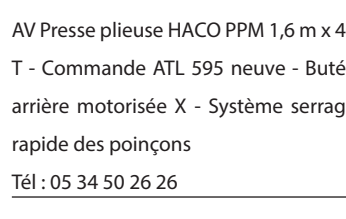

AV Presse plieuse HACO PPM 1,6 m x 40 T - Commande ATL 595 neuve - Butée arrière motorisée X - Système serrage rapide des poinçons
Tél : 05 34 50 26 26



AV Presse plieuse ZH LOIRE 3 m x 90T - Longueur 3 m (3 m 05) - Course coulisseau : 150mm - Col de cygne : 320 - Butée AR course 600 - 2 doigts Commande électrique 15 portes outils intermédiaire H : 140 mm
Tél : 04 75 04 71 65
Mail : contact@descombes26.com

Combi GRAPH

ÉVOLUTION

2004
2024

20 ANS D'AVENTURE COMBI...

**et + de 600 installations sur toute la France
Merci à tous nos clients !**



■ **COUPER**
6 mm acier
sur 3 m

■ **PLIER**
4 mm acier
sur 3 m

■ **CYBELEC**

Commande numérique DERNIÈRE GÉNÉRATION CYBELEC CYBTOUCH 15
PLUS DE PUISSANCE avec jusqu'à 100 TONNES DE PRESSION pour le pliage

*Une utilisation encore plus facile, accessible à tous.
Une précision inégalable pour un combiné.*

Combi Vous méritez l'originale !



845 Grande Rue 38870 ST SIMEON DE BRESSIEUX - France
Tél : (33) 04 74 78 20 28 - Fax : (33) 01 34 29 66 89
info@jccolombo.fr - www.jccolombo.com



Fournisseur de productivité

depuis 1984



AGENT EXCLUSIF DE SAUTER FEINMECHANIK

Les tourelles **Sauter Feinmechanik** font référence chez la plupart des constructeurs de machines-outils. Elles sont reconnues pour leur rapidité, leur précision et leur fiabilité et sont à la pointe de la technologie pour l'entraînement direct des outils tournants.

Novatec vous propose à la vente l'intégralité des produits **Sauter Feinmechanik** (tourelles, porte-outils pour tourelles, électrobroches, etc.) ainsi que le suivi technique et le SAV quelque soit la marque de votre machines-outils.

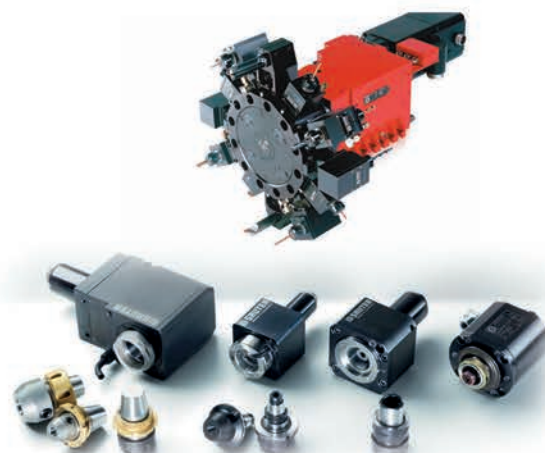

AIMANTS DE LEVAGE ET SYSTÈMES MAGNÉTIQUES FLAIG TE



Novatec vous propose les produits **Flaig TE**. Cette société basée en Allemagne produit des systèmes de levages de haute sécurité, des plateaux magnétiques pour machines-outils ainsi que des accessoires aimantés.



ELECTROBROCHES, TÊTES 5 AXES ET CHANGEUR OUTILS HITECO



Novatec commercialise et est distributeur et SAV de **HITECO (HIGH TECHNOLOGY COMPONENTS)**, fabricant européen de broches, de changeurs d'outils, de cônes outils.



OUTILS SPÉCIAUX POUR LES MATÉRIEAUX TENDRES



DIAMOND LINE



CARBIDE LINE



ACCESSORIES

Novatec offre une gamme complète d'outils et d'accessoires dédiés pour le diamantage, le polissage et la découpe des matériaux tendres et pour les plastiques (acrylique, polycarbonate, PETG, etc.).

N'HÉSITEZ PAS À NOUS CONTACTER !



Siège social et bureaux :
64 bis, rue Jean Jaurès
F-62161 MARCEUIL
Tél. : +33 (0) 984 293 295
Fax : +33 (0) 989 293 295
Atelier Francis Coin :
5, rue des Trinois
62810 LATTRE SAINT QUENTIN
E-mail : contact@novatec-mo.fr



AV Presse ERMAKSAN 3100 x 90 T - Hydraulique Standard - Butées mécaniques immergées - Contrôle parallélisme approche par barre de torsion - Course coulisseau : 150 mm - Butée AR électrique - Poste de commande à gauche - 15 portes outils intermédiaire

Tél : 04 75 04 71 65

Mail : contact@descombes26.com

AV Presse plieuse hydraulique COLLY VILLEURBANNE 3 m x 125 T - 4 axes Y1 Y2 X R - Course coulisseau : 250 - Col de cygne : 400 - Longueur de pliage : 3050 Passage entre montant : 2600 - Poste de commande à gauche

Tél : 04 75 04 71 65

Mail : contact@descombes26.com

AV Presses plieuses en tandem COLLY 7 m x 500 T - Presses plieuses de 4 m et de 3 m en tandem - Butée arrière 6 axes - Serrage hydraulique des outils Col de cygne : 1000 mm

Tél : 05 34 50 26 26



AV Presse plieuse COLLY VILLEURBANNE 3 m x 100/120 T HYDRAULIQUE PROPORTIONNELLE Y1 Y2 - SANS FOSSE - Commande numérique 3 axes CYBELEC Y1 Y2 X Course du coulisseau : 250 - Col de cygne : 250 - Passage entre montant : 2620 - Commande à gauche DNC 7400 d'origine révisée dépolluée - Serrage hydraulique des poinçons

Tél : 04 75 04 71 65

Mail : contact@descombes26.com

AV Presse plieuse HACO 3 m x 180 T Butée mécanique - Longueur de pliage : 3100 - Passage entre montant : 3060 Col de cygne : 270 - Butée AR course 1000 de type poutre avec 2 doigts Commande par volant compteur mécanique + électrique - Poste de commande à gauche

Tél : 04 75 04 71 65

Mail : contact@descombes26.com

AV Presse plieuse HACO PPES 6 m x 300 T - Rétrofit CN ATS 580 réalisé en 2009 par HACO - Barrière immatérielle installée en 2018 par HACO

Tél : 05 34 50 26 26



AV Presse plieuse HACO 3 m x 110 T Longueur de pliage : 3100 - Passage entre montant : 2600 - Col de cygne : 250 - Course coulisseau : 150 mm Butée AR cde de l'avant côté gauche Armoire électrique à gauche avec 2 doigts - Tél : 04 75 04 71 65

Mail : contact@descombes26.com

AV Presse plieuse hydraulique SAGITA MANURHIN BEYELER 3 m x 200 T - 4 Vérins butée AR 2 axes X+R - SANS FOSSE - Butée Mécanique - Barre de torsion Idem COLLY - Longueur de pliage : 3100 - Passage entre montant : 2600 - Course du coulisseau : 200 Col de cygne 300 de type poutre avec 2 doigts - Butée AR 2 axes course 650 en X et course 200 en R - Porte outils intermédiaire (Nbre 15) - Table standard de 190 - Poste de commande et armoire électrique à droite

Tél : 04 75 04 71 65

Mail : contact@descombes26.com



Concepteur et fabricant Français de machines de découpe laser fibre



STAND 6B93 HALL 6



DU LUNDI 25 AU JEUDI 28 MARS 2024 PARIS NORD VILLEPINTE



Gamme de machines de découpe laser de 1 à 12kW Format 1500x3000mm et 2000x4000mm



TRIUM LASER Usine & Show room 5, quai de l'île Belon F-51200 EPERNAY

www.trium-laser.com

Fabricant français à votre service !

Tel: +33 (0)4 22 32 55 70

info@trium-laser.fr



AV Presse plieuse hydraulique marque OZBORN - Capacité : 3200 x 125 T Longueur de pliage : 3200 - Passage entre montant : 2720 - Col de cygne : 350 - Course du coulisseau : 200 mm (Y) - Barre de torsion sur approche rapide - Butée arrière (vis à billes) axe X course 750mm - Poutre avec Rail Din équipée de 2 doigts (réglage vertical et transversal) - Bombage automatique du tablier - Positionneur numérique CYBELEC sur angle et longueur du pli (Y+X) - 17 portes outils à serrage rapide 2 supports de tôle avant avec 2 butées réglables capacité 600
Tél : 04 75 04 71 65
Mail : contact@descombes26.com



AV Presse plieuse hydraulique DESCOMBES PRECIMECA 4 m x 160/200 T - Positionneur Auto IVO 3 AXES Y+X+R - Graissage automatique MECAFLUID - Éclairage néon 1 m 50 Ouverture : 375 - Longueur de pliage : 4050 - Passage entre montant : 3550 Coulisseau : 175 - Col de Cygne : 410 Poste de commande à droite - Butée AR commande de l'avant course 600 vis à billes - Avec 4 doigts étagé - Acier type 2 - Table étroite largeur : 100 mm
Tél : 04 75 04 71 65
Mail : contact@descombes26.com

CINTREUSE



AV Cintreuse de profilés type SPK 35 - **Neuve** - Système horizontal et vertical - Diamètre des arbres : 50 mm Diamètre des galets : 155 mm - Vitesse de travail : 4,5 m/mn - Entraînement des 2 galets par motoréducteur : 1,5 kW - Fer plat : 100 x 15 - Cornière : 50 x 50 x 6 - UPN : 80 - Carré : 35 x 35 mm Machine neuve disponible sauf vente entre temps : 3 990 € HT
Tél : 06 07 68 86 74
Mail : lgmo95@orange.fr

PRESSE DECOUPE ET FORMAGE



AV Presse à genouillère GRABENER Type GK 360 S - Largeur entre montants : 700 - Course : 120 m/m - Machine reconstruite - Conforme contrôle APAVE - Visible en fonctionnement
Tél : 06 08 25 53 45
Mail : lemoine.mo@wanadoo.fr

POINCONNEUSE



AV Presse plieuse hydraulique ERMAKSAN 4 m x 200 T - Commande numérique DELEM COULEUR 3D - 4 axes Y1 Y2 X R - Longueur de pliage : 4100 - Passage entre montant : 3100 Hydro proportionnel Rexroth - Course coulisseau : 250 - Col de cygne : 420 Table de bombage manuelle larg : 220 mm - Hauteur de travail : 1100 Butée AR 2 axes X+R - 4 doigts Serrage pneumatique des poinçons Cartérisation grillagé porte asservie - 2 pédales de commande
Tél : 04 75 04 71 65
Mail : contact@descombes26.com



AV Poinçonneuse universelle ACCURL Type IW 60 S - **Machine neuve** Double poste - Diamètre et épaisseur max. : 28 x 20 mm - Col de cygne : 310 mm - Coupe rond : 40 mm - Coupe carré : 38 mm - Cornière : 130 x 130 x 12 mm - Fers plats : 350 x 15 mm Puissance moteur : 5,5 kw - Poids : 1780 kg - Dimensions machines : 1700 x 800 x 1710 mm - Puissance : 60T - Avec jeu de 10 poinçons matrices ø : 8-10-12-14-16-18-20-22-24-26 jeu de 3/10
Prix : 9 990 € - Tél : 01 39 99 52 85



AV Cintreuse à galets NEDMACH NSB35 Machine manuelle avec rotation des galets électrique - ø des arbres : 50 mm ø des galets : 155 mm - Capacité : fers plats : 100 x 15, UPN : 80, cornière : 50 x 50 x 5 - Puissance moteur : 1,5 Kw Dimensions : 1000 x 750 x 1400 mm Poids : 400 kgs - Prix : 4 500 € HT
Tél : 06 11 83 35 95
Mail : contact@ct-mo.fr



AV Presse col de cygne L B M - Type BR 250 - Puissance : 25 tonnes - Conforme (contrôle APAVE)
Tél : 03 25 31 92 68
Mail : lemoine.mo@wanadoo.fr



AV Presse plieuse hydraulique DESCOMBES PRECIMECA 4 m x 200 T 4 axes Y1 Y2 X R DNC NEUVE CYBELEC Graphique - Longueur de pliage : 4050 Passage entre montant : 3550 - Course coulisseau : 190 - Ouverture : 330 mm Col de cygne : 300 mm - Butée AR 4 doigts course 600 vis à billes - Axe X Axe R +/- 100
Tél : 04 75 04 71 65
Mail : contact@descombes26.com



AV Poinçonneuse - Cisaille universelle NEDMACH N-HIW 60 - Puissance : 60 tonnes - Poinçonnage ø : 30 mm dans acier : 10 mm - Col de cygne : 220 mm Poste de découpe profilés : rond : ø 40 mm, carré : 35 mm, cornière : 120 x 120 mm - Poste de grugeage : 100 x 42 mm Dimensions : 1550 x 900 x 1550 mm Prix : 13 490 € HT - Tél : 06 11 83 35 95
Mail : contact@ct-mo.fr



AV Cintreuse à galets NEDMACH NSB 60 - Descente hydraulique du galet presseur - Rotation des galets électrique - ø des arbres : 60 mm - ø des galets : 215 mm - Fonctionnement à l'horizontale ou à la verticale - Capacité : fers plats : 120 x 25, UPN : 100, cornière : 70 x 70 x 7 - Puissance moteur : 2,25 Kw - Dimensions : 1500 x 900 x 1700 mm - Poids : 910 kgs - Prix : 12 990 € HT
Tél : 06 11 83 35 95
Mail : contact@ct-mo.fr



AV Presse horizontale SCM - Puissance : 40 T - Course : 220mm - Table : 650 x 950 (très bon état) - Hauteur travail : 880 - Commande par pédale avec arrêt d'urgence - Bloc d'appuis chaise hauteur 80 - Tél : 04 75 04 71 65
Mail : contact@descombes26.com





CMA[®]
MACHINE TOOLS

Ligne BRD

(12 et 16 m).

La solution pour l'usinage des éléments de charpente métallique. Une broche horizontale pour les opérations de perçage, lamage, gravage, fraisage etc..



Machines 3RD.

Usinage de pièces longues, la solution parfaitement adaptée au travail pendulaire (2 zones d'usinage).

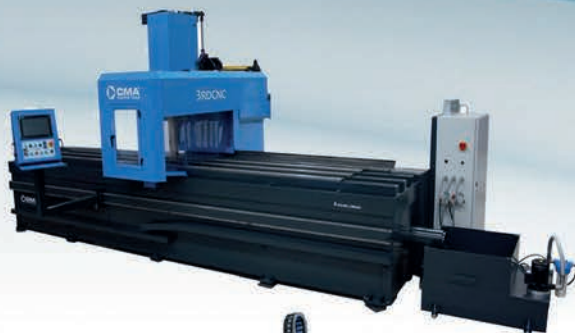

Machines GRD.

La gamme de machine pour l'usinage de pièces longues et larges. Toutes les opérations d'usinage en fraisage et perçage.



Machine : FTC
Nouveauté

Nouvelle machine
CMA Machine Tools

Nous avons conçu un nouveau centre de filetage flexible **CNC**

FTC. Ces nouveaux centres se caractérisent par une tête mobile sur 3 axes (X, Y, Z). Ils sont conçu pour percer, tarauder et fraiser les pièces de découpe laser. Le système innovant de tête flottante développé et fabriqué par CMA permet d'absorber tous les écarts de positionnement de la pièce inférieurs à 1 mm.



CNC
LORRAINE

France Nord
Tél.03 29 92 18 80
mail: cncloorraine@wanadoo.fr



MPI Industrie

France Sud
Tél.04 34 45 55 24
mail: mpindustrie@gmail.com



AV Presse COLLY 200 tonnes Hydraulique - Col de cygne - Table : 1200 x 800 mm - Tél : 06 63 65 11 01

AV Presse KRUPP 4 bielles 510T Table : 3000 x 1800 mm - Course : 850 mm - Réglage : 350 mm - HOF : 1200 mm - Passage latéral : 1500 mm - Vitesse : 11 / 18 - Coussin - Tél : 01 77 38 10 01

ROULEUSE



AV Rouleuse asymétrique motorisée Type SIRM 2050 x 4 mm - **Neuve** Capacité de roulage (longueur x épaisseur) : 2050 x 4 mm - ϕ du rouleau : 140 mm - ϕ de cintrage minimum : 210 mm - Vitesse de roulage : 3,5 m/min - Puissance moteur rotation des rouleaux : 2,2 kW - Dispositif de roulage conique - Panneau de commande sur pied - Normes CE - Dimensions machine : 3200 x 750 x 1000 mm - Poids : 1700 kg - Tél : 01 39 99 52 85
Mail : lgmo95@orange.fr



AV Rouleuse motorisée SAY MAK - Type SRM 1050 x 90 - **Neuve** - Capacité de roulage (longueur x épaisseur) : 1050 x 3 mm - ϕ du rouleau : 90 mm - ϕ de cintrage minimum (1,5 x ϕ rouleau supérieur) : 135 mm - Vitesse de roulage : 6 tr/min - Puissance moteur rotation des rouleaux : 1.1 kW Dimensions machine : 1630 x 700 x 1200 mm - Poids : 480 kg - Transmission du rouleau supérieur et inférieur par boîte de vitesse - Dispositif de roulage conique - Panneau de commande par pédale - Système de roulage de précision avec moteur frein - Normes CE - Manuel d'utilisation
Tél : 06 07 68 86 74
Mail : lgmo95@orange.fr



AV Rouleuse 3 rouleaux NEDMACH NRMS 1550 x 130 - Rotation de rouleaux électrique - Motorisation du rouleau arrière pour un roulage précis ϕ des rouleaux : 130 mm - ϕ minimum de virole : 195 mm - Traitement thermique des rouleaux - Capacité de roulage : 6 mm - Puissance moteur : 3,3 Kw - Dimensions : 3250 x 650 x 1020 mm - Poids : 1400 kgs - Prix : 15 800 € HT - Tél : 06 11 83 35 95
Mail : contact@ct-mo.fr

MATERIELS DIVERS



AV 1 Gerbeur électrique autonome LGMOLIFT - Type SE ou FE - Modèle SE : Semi Electrique - Modèle FE : Full Electrique - Charge admissible : 500 kg Hauteur de levage : 800/1100 et 1300 mm - Tél : 06 07 68 86 74
Mail : lgmo95@orange.fr

Vidéos consultables sur : www.lgmo95.com



AV Poste à souder MIG MAG MADMAWELD - Type RS 400 MW Année : **NEUF EMBALLÉ** - Tension d'alimentation triphasé : 400 V Puissance absorbé : 19,4 (50%) kVA Champ de réglage : 45-400 A Dimensions (L x l x H) : 1020 x 590 x 1515 mm - Poids net : 155 Kg - Classe de protection : IP21 - Dévidoir Capacité de bobine : 20 kg - Dimensions (L x l x H) : 560 x 225 x 450 mm - Poids net : 25 kg - Unité de refroidissement d'eau Dimensions (L x l x H) : 760 x 440 x 260 mm - Poids net : 33,50 kg - Prix : 3 890 € - Tél : 01 39 99 52 85



AV Soudage Décapage Découpe laser Fibre 3 en 1 OREE LASER - Type OR-HW - Machine disponible en 1 kw, 1,5 kw, 2 kw, et 3 kw pour des soudures et découpes acier, inox et alu jusqu'à 8 mm - Machine à la technique innovante permettant une réduction énergétique jusqu'à 55% - **Soudage** 4 à 10 fois plus rapide que la soudure TIG traditionnelle avec ou sans métal d'apport - **Décapage** de vos pièces rouillées, des surfaces grasses, souillées et de vos surfaces peintes sans altérer les supports - **Découpe laser fibre** manuel - Prix à partir de : 9 900 € HT
Tél : 06 07 68 86 74
Mail : lgmo95@orange.fr



AV Machine de SMURITROPIE OTEC Type DF - 4 Tools - Avec accessoires Visible en fonctionnement
Tél : 06 08 25 53 45
Mail : lemoine.mo@wanadoo.fr



AV Machine de SMURITROPIE ROSLER - Type R4 / 700 SF - Avec accessoires - Comme neuve - Visible en fonctionnement - Tél : 06 08 25 53 45
Mail : lemoine.mo@wanadoo.fr



AV Soudeuse par points
Tél : 03 25 31 92 68
Mail : lemoine.mo@wanadoo.fr



AV Vibrateur PARKER ROSLER - Type TM22 470 litres - Visible en bon fonctionnement - Tél : 03 25 31 92 68
Mail : lemoine.mo@wanadoo.fr



AV Encocheuse SOCAD - Capacité : 300 x 4 Angle fixe à 90° - Pédale électrique Coffret électrique neuf - Peinture neuve
Tél : 04 75 04 71 65
Mail : contact@descombes26.com



AV Tonneau ébavurage SPALECK MDL 400 - Ebavurage de tous types de pièces et toutes matières - Capacité : 400 litres RSMO-LG2B : 02 41 56 00 77
Mail : commercial@rsmolg2b.com



AV SPALECK Diabolo - Ebavurage de tous types de pièces mécaniques (toutes matières), traitement à sec, cuve insonorisée. - Capacité : 100 litres RSMO-LG2B : 02 41 56 00 77
Mail : commercial@rsmolg2b.com

ACHETONS machines CNC ou conventionnelles
Tous types - À l'unité ou lot
Nous contacter :
06 63 65 11 01

COMBI CISAILLE/PRESSE

100% FRANCAIS

Fabriquée par **DESCOMBES PRECIMECA**
Constructeur de machines de tôlerie depuis plus de 50 ANS

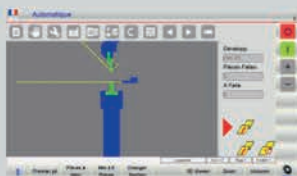

Commande numérique **GRAPHIC ESA**
Ecran **TACTILE 10** pouces
2 axes **Y+X** – Très simple d'utilisation

MODELE 3M : CISAILLE sur 3000mm / PLIE sur 3500mm
x6mm acier x5mm acier

MODELE 2M : CISAILLE sur 2000mm / PLIE sur 2500mm
x6mm acier x5mm acier



Fabrication Française / SAV de proximité

Simplicité / Longévité / Robustesse

GARANTIE 2 à 3 ANS pièces et main d'œuvre sur toute la France



Descombes Préciméca

125 chemin de Solérieux – 26130 SAINT RESTITUT / FRANCE

Tel 04.75.04.71.65 / Fax 04.75.04.53.74

contact@descombes26.com – <https://www.descombes26.com>

Propriétaire des marques

mingari
CINTREUSES

HYDROÏL

Business Industries

Un **Salon industriel** &
Des **Rendez-vous d'affaires** organisés

LILLE

29 & 30 MAI 2024 - Lille Grand Palais

— L'ÉVÉNEMENT INDUSTRIEL —

- Sous-traitance industrielle
- Fournitures industrielles
- Équipements de production
- Services à l'industrie

RÉSERVEZ VOTRE STAND

- info@businessindustries-lille.com
- 02 52 41 10 10

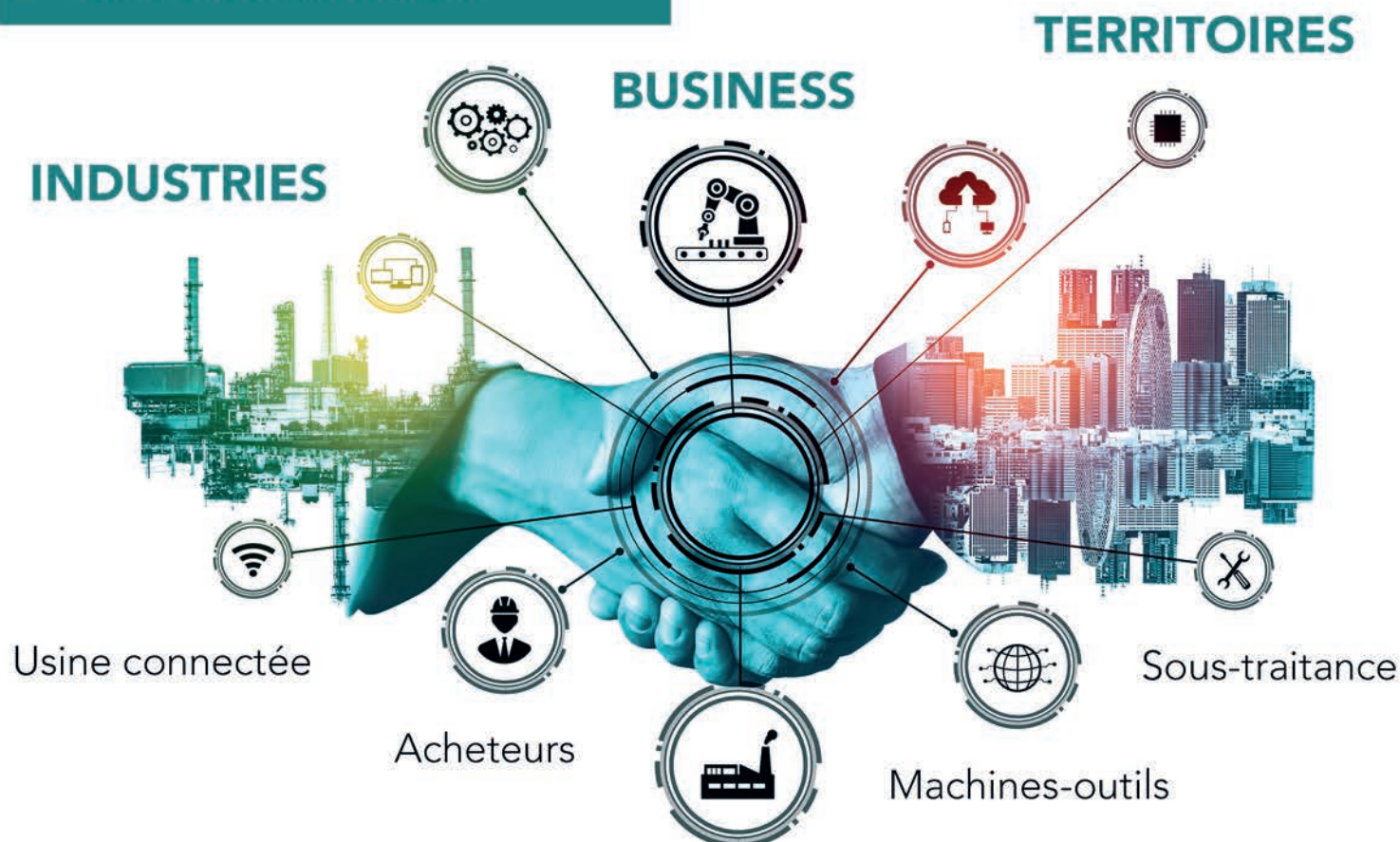

Retrouvez toutes les informations sur : www.businessindustries-lille.com

ldsa

LA RÉFÉRENCE EN DÉCOUPE JET D'EAU ULTRA HAUTE PRESSION

FRANCE
CONCEPTION & FABRICATION

EN 9100
BUREAU VERITAS
Certification

EN 9001
BUREAU VERITAS
Certification

FANUC

PIONNIER EUROPÉEN DANS LA CONCEPTION
& LA RÉALISATION DE MACHINES-OUTILS
DE DÉCOUPE AU JET D'EAU



Depuis 1989, nous développons des technologies novatrices

- > SYSTÈME DE DÉCOUPE EN 3, 4 OU 5 AXES
- > JUSQU'À 6200 BAR DE PRESSION
- > MULTI-TÊTES DE DÉCOUPE ET MULTI-PONTS
- > TOUTES DIMENSIONS DE TABLE
- > CONCEPTION DE MACHINES SPÉCIALES
- > ...



LDSA S'ENGAGE POUR LA REFORESTATION

nous compensons les émissions
carbone liées à la fabrication de
votre machine et à son transport...

Découvrez nos engagements
sur notre site internet

Votre contact

Cyril PERIGOT
Responsable Commercial

ldsa-france.fr

GLOBAL INDUSTRIE

Retrouvez-nous
à Paris Nord Villepinte
du 25 au 28 Mars 2024
Hall 6 - Stand B118

SUIVEZ-NOUS SUR LES
RÉSEAUX SOCIAUX



Négoce international
de machines-outils
neuves et occasion,
frappe à froid et
forge, maintenance,
transfert industriel



Centre d'usinage 5 axes continu
HURON K2X8F de 200



Fraiseuse HURON MU6



Tour parallèle conventionnel
CAZENEUVE HB 725 x 2000 mm



Tour parallèle conventionnel
CAZENEUVE HB 725 x 4000 mm

VARNSDORF
TOS

info@mfl-industrie.com
04 77 29 56 74

Siège
Ateliers 2 route de Lyon 42400 SAINT-CHAMOND

www.mecamaq.com



MECAMAQ France

98 Grande Rue
67000 STRASBOURG
Service commercial : 09 75 96 06 16
Portable : **06 08 74 42 39**
mecamaq-france@orange.fr

DE125



PCM 100



PHA200



PDM100



Notre gamme :

- Presses hydrauliques d'atelier de 30 à 300 To
- Presses hydrauliques Col de cygne et Arcades de 15 à 800 To
- Presses hydrauliques horizontales de 100 à 300 To
- Presses hydrauliques à plateaux chauffants

Tarifs d'insertion petites annonces * :

. 3 lignes minimum (la ligne comprend 32 caractères (lettre, signes ou espaces)), ligne dans la rubrique concernée :	25 € HT
. Ligne supplémentaire :	8 € HT
. Ajout d'une photo (format : 45 L x 52 H) : (nous fournir la photo par mail au format .jpg ou .pdf)	25 € HT

Tarifs d'insertion publicitaire * :

1 ^{er} de couverture (format 210 x 240 mm)	2 500 € HT
4 ^{ème} de couverture (format 210 x 297 mm)	2 500 € HT
Page intérieure (format 210 x 297 mm)	1 200 € HT
1/2 page (format 190 x 138,5 mm - 95 x 277 mm)	800 € HT
1/3 page (format 190 x 92,3 mm)	600 € HT
1/4 page (format 190 x 69,25 mm - 95 x 138,5 mm)	450 € HT
1/3 colonne (format 45 x 92,30 mm)	230 € HT
1/4 colonne (format 45 x 69,25 mm)	130 € HT

Formats :

1^{ère} de couverture
210 x 240



4^{ème} de couverture
210 x 297



Page intérieure
210 x 297



1/2 page
190 x 138,5



1/2 page
95 x 277



1/3 page
190 x 92,3



1/4 page
190 x 69,25



1/4 page
95 x 138,5



1/3 de colonne
45 x 92,30



1/4 de colonne
45 x 69,25



Renseignements techniques :

Pour toute fourniture d'élément, prendre contact avec LA BOURSE DE LA MACHINE-OUTIL par e-mail : contact@bourse-machine-outils.com
Si fichier informatique fourni, un pdf haute définition doit nous être transmis.

Conditions générales :

- 1) Les annonces sont payables, avec l'ordre d'insertion, par chèque, ou virement.
- 2) Les petites annonces doivent nous parvenir au plus tard 15 jours avant la parution.
- 3) Il n'est pas fourni de bon à tirer pour les petites annonces en lignage simple.
- 4) En cas d'erreur dont LA BOURSE DE LA MACHINE-OUTIL aurait la responsabilité, l'insertion est renouvelée après rectification, dans le premier numéro possible selon la date de réclamation, sauf pour les télécopies non confirmées par l'original.
- 5) Ce tarif ne s'applique que pour les annonces.
Pour les annonces publicitaires voir tarif.
- 6) Les petites annonces sont publiées indissociablement dans la revue LA BOURSE DE LA MACHINE-OUTIL et sur notre site www.bourse-machine-outil.com.

* les tarifs ci-dessus sont exprimés en euros HT

Fini le charabia, programmez en ISO



COMAU
Une gamme de 19 Robots

SIEMENS
SINUMERIK ONE



&



Charge de 7 kg à 650 kg

Votre robot est piloté comme
une machine CNC

Votre robot « **PLUG AND PLAY** », avec ou sans application

<https://www.agv-mecatronique.com/robots>

Rétrofits CN



TRULASER : DECOUPE LASER 2D

Notre gamme comprend la machine adaptée à chaque application - quel que soit le type de tôle que vous usinez. Seule la nature de votre application doit déterminer quelle machine laser vous convient. Nous ne prenons pas uniquement en compte le temps de découpe, nous nous efforçons également d'optimiser les processus en amont et en aval de la découpe laser

- TruLaser Série 1000
- TruLaser Série 3000
- TruLaser Série 5000
- TruLaser Center 7030
- TruLaser 8000 Coil Edition

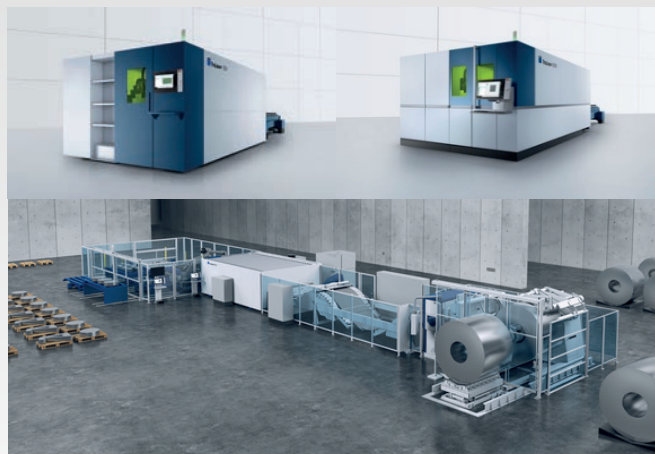

Machines de découpe laser 3D

Vous souhaitez découper non seulement des composants 2D, mais également des composants 3D, des profilés ou des tubes ? Avec les machines de TRUMPF, vous disposez de l'équipement idéal pour ces tâches. En tant que pionnier de l'usinage laser 3D, TRUMPF offre non seulement des sources laser et des composants de guidage du faisceau, mais aussi des machines et des systèmes complets, dont tous les composants sont parfaitement accordés les uns aux autres. Ces installations convainquent par toute une série de caractéristiques originales, comme les fibres 2 en 1 brevetées. Des données technologiques 3D exhaustives et testées indépendamment de la source laser vous facilitent l'accès au monde de la 3D.

- Trulaser Cell 3000
- TruLaser Cell 5030
- TruLaser Cell 7040
- TruLaser Cell 8030



Machines de découpe de tubes au laser

Les tubes et les profilés sont partout : de la construction de machines et d'installations jusqu'à l'industrie du meuble. Le laser ouvre ici de nouvelles possibilités de conception, et c'est pourquoi de plus en plus de concepteurs misent sur les avantages des tubes et profilés découpés au laser, augmentant ainsi nettement la demande. Découvrez nos solutions complètes pour l'univers de la découpe de tubes au laser et faites connaissance avec les machines TruLaser Tube.

- TruLaser Tube 3000 fiber
- TruLaser Tube 5000 fiber
- TruLaser Tube 7000 fiber



TRUBEND : PRESSES PLIEUSES

Les plieuses TRUMPF sont équipées pour les technologies de pliage en V et à plat ainsi que des machines de pliage grand format et des solutions entièrement automatisées. Vous bénéficiez toujours d'une qualité de pièces élevée, d'une flexibilité accrue, d'outils innovants, de solutions d'automatisation sophistiquées et de logiciels intelligents. L'ergonomie et l'opérabilité sont au premier plan : la machine soutient l'opérateur dans son travail.

PLIAGE MANUEL

TruBend Série 1000

La TruBend Série 1000 met l'accent sur l'essentiel : les plieuses fiables séduisent par leur simplicité d'utilisation, par leur grande précision ainsi que par les normes de sécurité éprouvées TRUMPF.

TruBend série 3000

La TruBend série 3000 allie la meilleure qualité TRUMPF à une utilisation simple et un rapport qualité-prix attractif. Vous produisez ainsi vous-même de manière rentable, même par faible charge, et profitez de résultats précis ainsi que de normes de sécurité strictes.

TruBend série 5000

La TruBend série 5000 est la presse plieuse de TRUMPF connaissant le plus de succès dans le monde. De la programmation au pliage proprement dit en passant par la préparation, cette presse plieuse vous permet de fabriquer avec une productivité hors pair.

TruBend série 7000

La TruBend Série 7000 est un modèle de collaboration entre l'Homme et la machine : les vitesses et valeurs d'accélération élevées de la presse plieuse vous garantissent, outre des conditions de travail optimales, une productivité globale de tout premier ordre.

TruBend Série 8000

Les machines de la gamme TruBend Série 8000 séduisent par leur polyvalence assortie d'une grande précision, leur ouverture utile table/coulisseau pouvant atteindre 875 mm et leur force de compression maximale de 1 000 t. Nous nous faisons également un plaisir de réaliser des solutions spéciales correspondant à vos besoins



PLIAGE ROBOTISE

TruBend Cell 5000

Vous recherchez une automatisation productive et flexible pour une large gamme de pièces et une qualité des pièces élevée et constante ? La TruBend Cell 5000 est la solution idéale

TruBend Cell 7000

Pliez les petites pièces de manière économique et très dynamique avec TruBend Cell 7000, la cellule de pliage à grande vitesse compacte et innovante.



PLIAGE MANUEL

TruBend Center 5030

Le TruBend Center 5030 usine vos tôles avec une flexibilité sans précédent. Avec la technologie de pliage à plat TRUMPF, accédez à l'éventail de pièces le plus large de cette catégorie de machines.

TruBend Center 7030 7020

La TruBend Center 7030 usine vos tôles de manière entièrement automatique. Un manipulateur de pièces rotatif se charge à votre place de faire tourner et de déplacer les pièces à usiner, et s'acquitte de cette tâche avec une extrême rapidité.



NEUF & OCCASION

Depuis
1979

Paris

Lyon

Bordeaux

Nantes

01 3915 0940

04 7494 1458

05 5636 0412

09 7497 0595

Halls de démonstration permanents

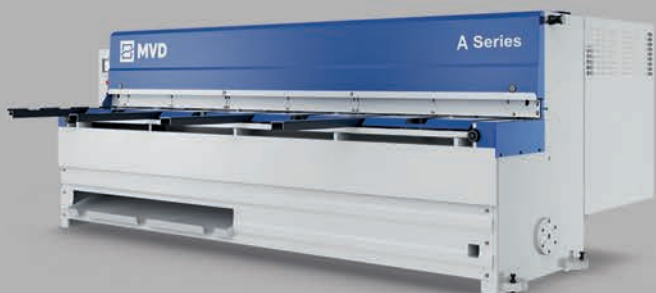

Cisailles



Presses plieuses synchronisées hydrauliques & électriques

M
A
C
H
I
N
E
S
-
O
U
T
I
L
S



www.remo.fr



remo@remo.fr



NEUF & OCCASION

Depuis
1979

Paris

Lyon

Bordeaux

Nantes

01 3915 0940

04 7494 1458

05 5636 0412

09 7497 0595

Halls de démonstration permanents

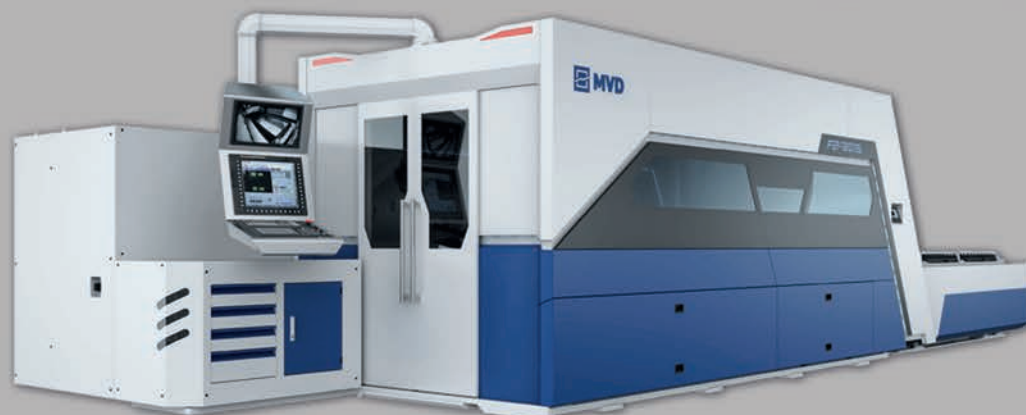

Lasers

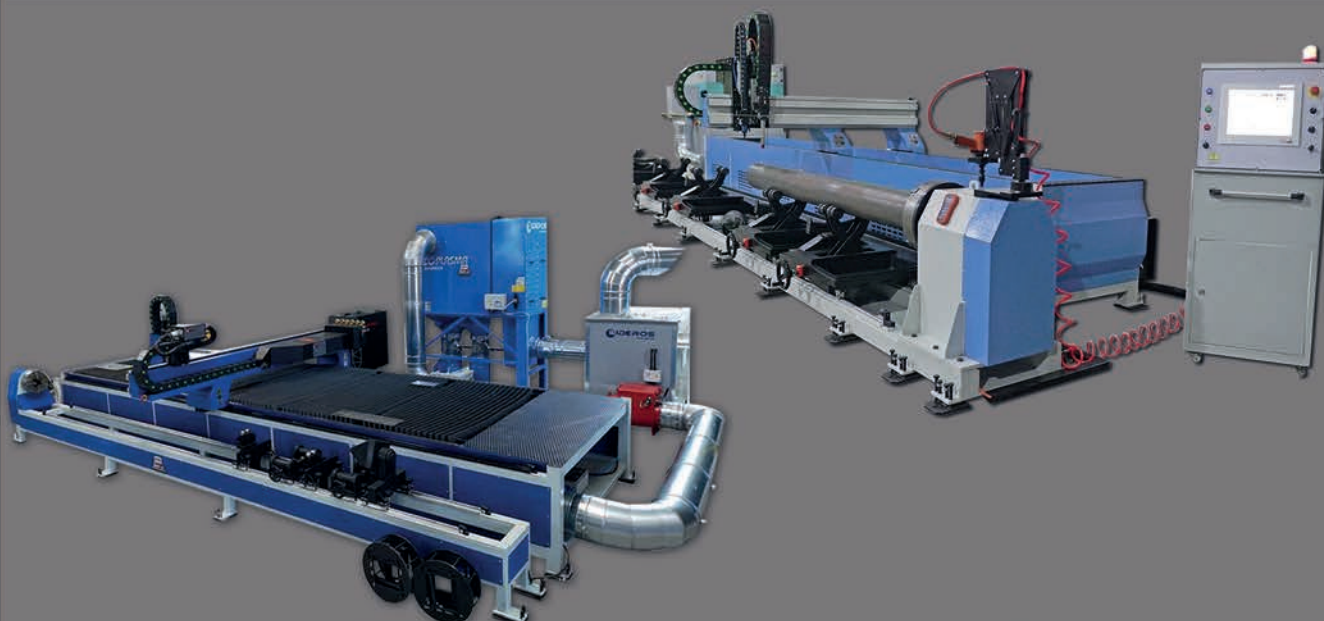

Table de découpe plasma et coupe tube REMOCUT

M
A
C
H
I
N
E
S
-
O
U
T
I
L
S



www.remo.fr



remo@remo.fr



NEUF & OCCASION

Depuis
1979

Paris

Lyon

Bordeaux

Nantes

01 3915 0940

04 7494 1458

05 5636 0412

09 7497 0595

Halls de démonstration permanents

M
A
C
H
I
N
S
-
O
U
T
I
L
S



www.remo.fr



remo@remo.fr



NEUF & OCCASION

Depuis
1979

Paris

Lyon

Bordeaux

Nantes

01 3915 0940

04 7494 1458

05 5636 0412

09 7497 0595

Halls de démonstration permanents

M
A
C
H
I
N
E
S
-
O
U
T
I
L
S



Cintreuse



Rouleuse

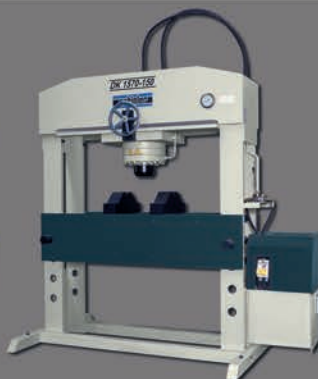
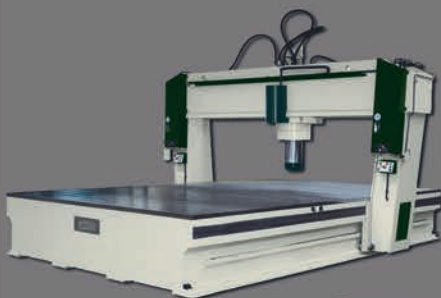

Presse

Ligne automatique de perçage



Poinçonneuse

- O U T I L S



www.remo.fr



remo@remo.fr



NEUF & OCCASION

Depuis
1979

Paris

Lyon

Bordeaux

Nantes

01 3915 0940

04 7494 1458

05 5636 0412

09 7497 0595

Halls de démonstration permanents

Presses horizontales HP

Les presses horizontales HP sont des machines conçues pour exécuter d'une manière rapide, sûre et précise, le pliage, le cintrage et le redressage de pièces de différentes sections, telles que, les barres, les fers plats, les tubes, les profilés en U, en L, etc...

Leur utilisation couvre différents domaines allant de la ferronnerie d'art (garde-corps, maillons, etc..) aux ferrures les plus variées (charnières, étriers etc..)

Capacités de 100 à 1000 kN

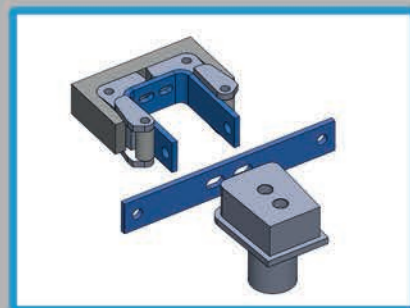
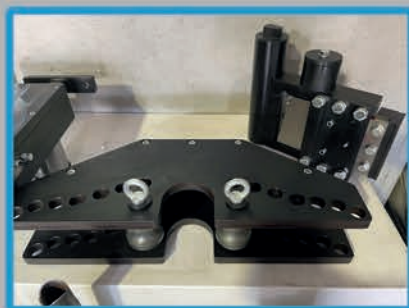
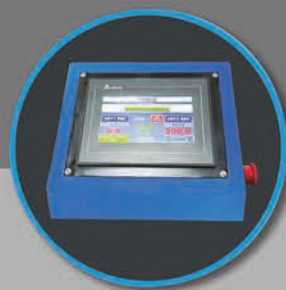

M
A
C
H
I
N
E
S
-
O
U
T
I
L
S



www.remo.fr



remo@remo.fr



NEUF & OCCASION

Depuis
1979

Paris

Lyon

Bordeaux

Nantes

01 3915 0940

04 7494 1458

05 5636 0412

09 7497 0595

Halls de démonstration permanents

M
A
C
H
I
N
E
S
-
O
U
T
I
L
S



- O U T I L S



www.remo.fr



remo@remo.fr

4 ÉVÉNEMENTS INDUSTRIELS

Construire l'industrie du futur et
créer de nouvelles opportunités d'affaires

SALON OUEST INDUSTRIES

20 - 21 - 22 MAI 2025

Carrefour industriel du Grand Ouest
+ d'infos : www.ouest-industries.com

BUSINESS INDUSTRIES LILLE

29 - 30 MAI 2024

2 jours dédiés à l'industrie et au business
+ d'infos : www.businessindustries-lille.com

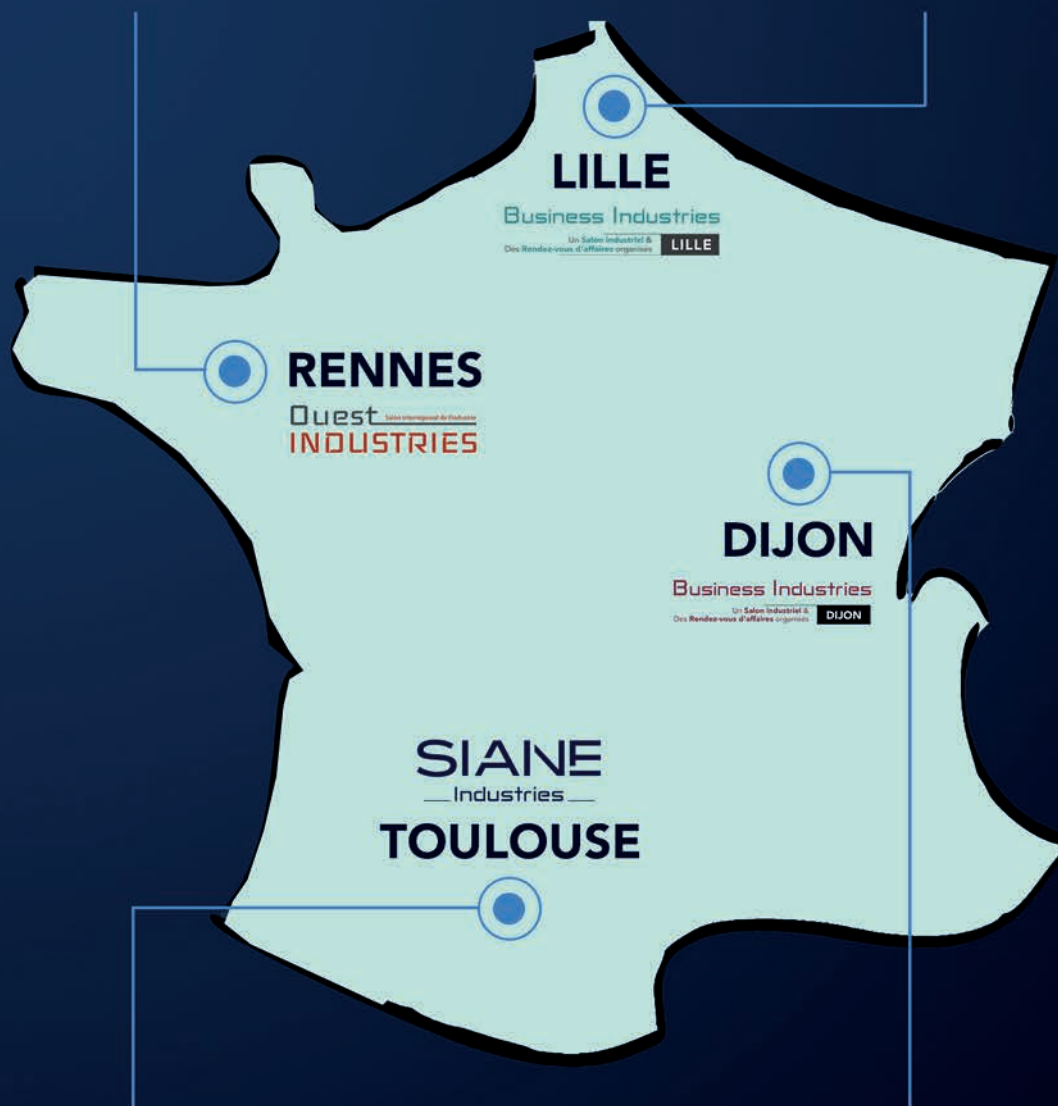

SALON SIANE INDUSTRIES

15 - 16 - 17 OCTOBRE 2024

Le 1er salon industriel du Grand Sud
+ d'infos : www.salonsiane.com

BUSINESS INDUSTRIES DIJON

20 - 21 NOVEMBRE 2024

2 jours dédiés à l'industrie et au business
+ d'infos : www.businessindustries-dijon.com