

LA BOURSE

de la machine-outil

Distribué GRATUITEMENT aux entreprises de travaux de forge, fonderie, tôlerie, chaudronnerie, mécanique de précision, découpage-emboutissage et aux établissements de formation technique du secteur travail des métaux

10

LA BOURSE DE LA MACHINE-OUTIL

Immeuble Rencontre - 1, rue Henri Spriet - 14120 MONDEVILLE - Tél. 02 31 34 80 47 - Fax : 02 31 34 74 41
E-mail : contact@bourse-machine-outil.com - Internet : www.bourse-machine-outil.com

Tirage 22000
exemplaires

NDV102A

ADVANCED HIGH PERFORMANCE HIGH PRECISION DIE MOLD VERTICAL MACHINING CENTER

- ☐ Puissance 11 kW
- ☐ Broche 15.000 tr/mn
- ☐ Rapides XYZ : 30 m/mn
- ☐ Changeur automatique 30 outils
- ☐ Tout type de glissières à rouleaux
- ☐ Compensation thermique de la broche... et plus



Protection avant d'encantes pour PC Grande surface de finition vitesse 120min.



Miroir réflecteur Grande précision et finition des arêtes vitesse 112min.

HAUTE RESOLUTION

En combinant des performances mécaniques exceptionnelles avec ses propres logiciels très perfectionnés, YCM a étendu la précision et le savoir-faire nécessaires à l'application de moules et modèles.



HRM MODULE HAUTE RESOLUTION

Module haute résolution Mouvement ultra souple et régulier offrant une grande précision.



M300

MODE HAUTE PERFORMANCE D'USINAGE

Mode d'usinage haute performance. Ce mode offre 5 choix à l'utilisateur pour obtenir les meilleurs résultats d'usinage.



STC PLUS COMPENSATION THERMIQUE DE BROCHE

Compensation thermique de la broche. Logiciel de compensation limitant le défaut dû à la dilatation à moins de 20 microns.

20 μm
Garantis

Présent à
QUEST-INDUSTRIES
RENNES/2007
Stand A35-A36

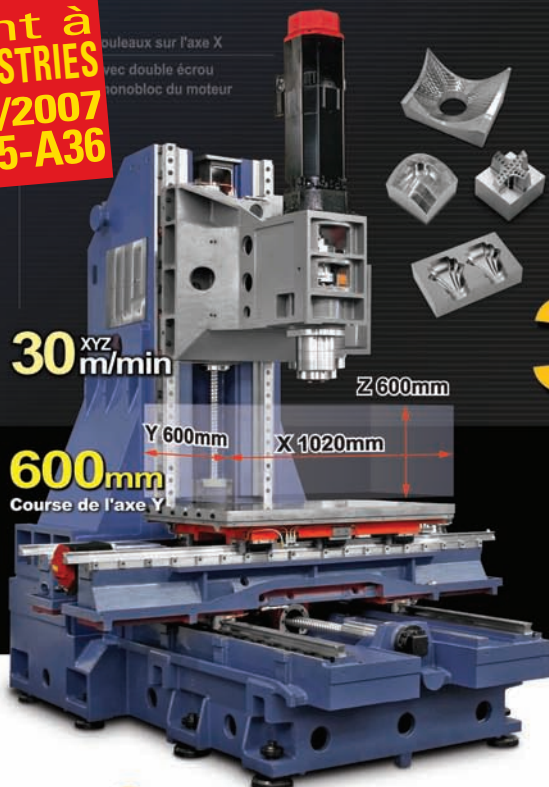

3.8 μm
Circularité



LMO
www.lmofrance.com

Lille 6 rue Courtois 59 000 LILLE Tel. 03 20 29 91 40
Paris 15 rue du Buisson aux Fraises 91300 MASSY Tel. 01 60 49 13 30
Lyon 6 rue Docteur Schweitzer 69330 MEYZIEU Tel. 04 78 04 74 74

YCM
www.YCMCNC.com