

NDV102A

ADVANCED HIGH PERFORMANCE HIGH PRECISION DIE MOLD VERTICAL MACHINING CENTER



- Puissance 11 kW
- Broche 15.000 tr/mn
- Rapides XYZ : 30 m/mn
- Changeur automatique 30 outils
- Tout type de glissières à rouleaux
- Compensation thermique de la broche... et plus



HAUTE RESOLUTION

En combinant des performances mécaniques exceptionnelles avec ses propres logiciels très perfectionnés, YCM a étendu la précision et le savoir-faire nécessaires à l'application de moules et modèles.



HRM MODULE HAUTE RESOLUTION
Module haute résolution Mouvement ultra souple et régulier offrant une grande précision.



M300 MODE HAUTE PERFORMANCE D'USINAGE
Mode d'usinage haute performance. Ce mode offre 5 choix à l'utilisateur pour obtenir les meilleurs résultats d'usinage.



STC PLUS Facultatif
COMPENSATION THERMIQUE DE BROCHE
Compensation thermique de la broche. Logiciel de compensation limitant le défaut dû à la dilatation à moins de 20 microns.

20 μm
Garantis

6 patins à rouleaux sur l'axe X
Vis à bille avec double écrou
Logement monobloc du moteur

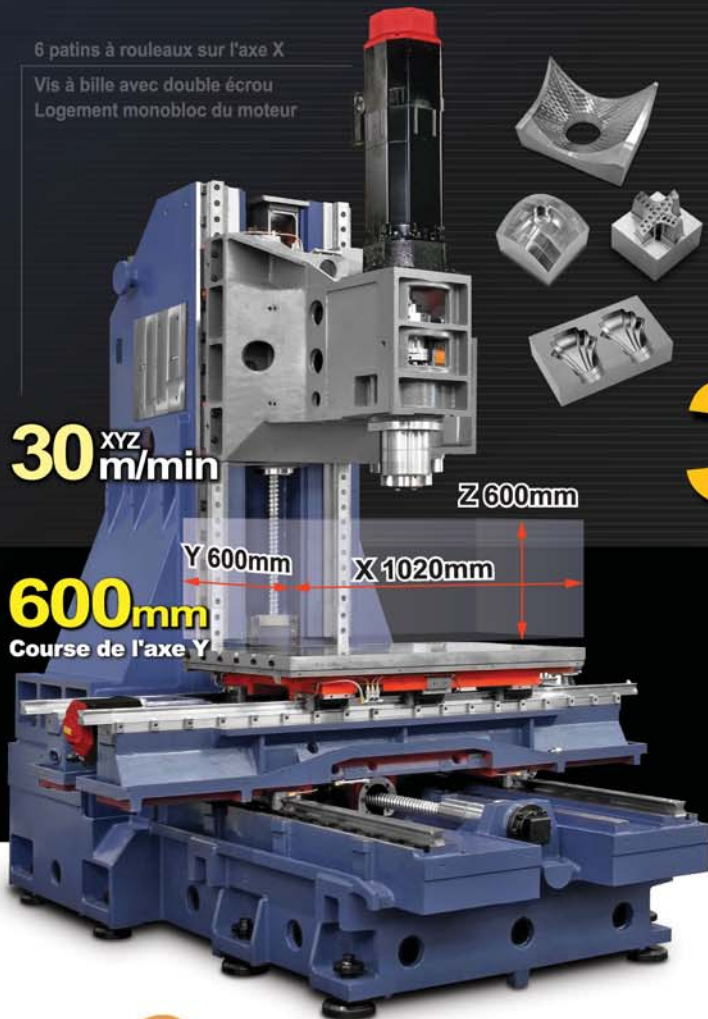

3.8 μm
Circularité

Circularité : **3.8** μm

Avance: 600mm/min
Rayon: 150mm

2 $\mu\text{m}/\text{div}$

KGM Grid Encoders



www.lmoFrance.com

Lille 6 rue Courtois
59 000 LILLE
Paris 15 rue du Buisson aux Fraises
91300 MASSY
Lyon 6 rue Docteur Schweitzer
69330 MEYZIEU

Tel. 03 20 29 91 40
Tel. 01 60 49 13 30
Tel. 04 78 04 74 74



www.YCMCNC.com