

Maintenance
Pièces de rechange



CNC FANUC
SIEMENS
FAGOR
HEIDENHAIN

**SOUS GARANTIES EXCEPTIONNELLES
DES OPPORTUNITÉS DE MEILLEURS CHOIX POUR DÉCIDEURS AVERTIS**



Centres d'usinage :

- * **Horizontaux** 800 x 800 x 800
Palette 500 x 500
- * **Verticaux** X = 500 à 2 000
Y = 400 à 900
Z = 450 à 650
- * **Portique** série FG

Série FG X = 2 200 à 4 200
Y = 1 500
Z = 760

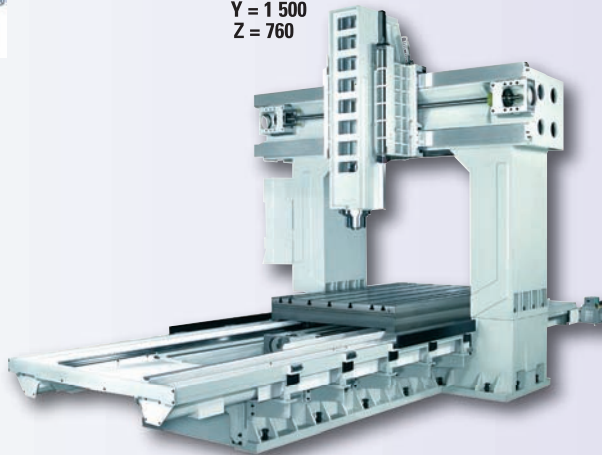

VP 1100 X = 1 100 ou 1 500
Y = 600
Z = 600



Tours de production :

- * **Glissières décalées** ø usin. : 200 à 250
ep : 550
- * **Coulisse inclinée** ø usin. : 250 à 350
ep : 650
- * **Banc incliné** ø usin. : 250 à 300
ep : 450

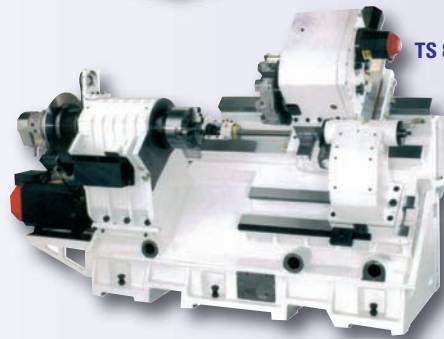

TS 814 ø usin. 350 x 450



Rectifieuses :

Conventionnelles, NC et CNC

- * **Planes** surface rectif. 150 x 450
à 700 x 2 020
- * **Cylindriques externes** ø ext. rectif maxi 380 x 1 500
- * **Cylindriques internes** ø inter rectif 6 à 150
- * **Verticales** ø inter rectif 9 à 200
ø ext rectif maxi 200
- * **Centerless** ø exter rectif 1 à 150

Rectifieuse cylindrique exte CNC



Rectifieuse verticale VIG 2015 E



Tours parallèles conventionnels
Tours CN "apprentissage"

Divers FMS

- Tours verticaux CNC
- Fraiseuses manuelles
- Fraiseuses CN "apprentissage"
- Machines outils grandes dimensions
- Machines de tôlerie
- Machines d'occasion



h d p : 165 à 375
ep : 750 à 5 000

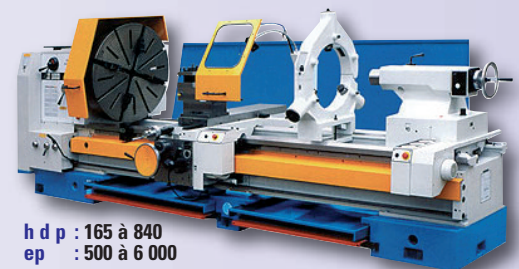

h d p : 165 à 840
ep : 500 à 6 000

485 avenue de Lossburg - 69480 ANSE - France

Tél : 04 74 67 26 09 - 06 28 57 36 51 - Fax : 04 74 67 26 11 - E-mail : fms-mo@wanadoo.fr